



# Câmara Municipal de Oeiras



**Dezembro de 2013**

Informação do Senhor Presidente da C.M.O. à Assembleia Municipal de Oeiras, nos termos da alínea c) do nº2, do Art.º 25, da Lei nº 75/2013, de 12 de Setembro

## Índice

Índice .....	1
1. Introdução .....	3
1.1. Estrutura Orgânica da Câmara Municipal de Oeiras .....	7
2. Execução das Grandes Opções do Plano .....	9
2.1. Execução por Classificação Funcional .....	9
2.2. Execução por Unidade Orgânica .....	13
3. Situação Financeira e Grau de Execução Orçamental .....	21
3.1. Receita .....	23
3.2. Despesa .....	31
3.3. Dívidas a Terceiros .....	33
3.4. Prazo Médio de Pagamentos .....	35
3.5. Endividamento Líquido Municipal .....	35
4. Atividade Municipal .....	39
Gabinete da Presidência .....	39
Gabinete Municipal de Auditoria .....	40
Gabinete de Desenvolvimento Municipal .....	41
Gabinete de Contencioso e Apoio Jurídico .....	42
Gabinete de Comunicação .....	43
Gabinete de Apoio às Juntas de Freguesia .....	47
Departamento de Polícia Municipal e de Protecção Civil .....	49
Gabinete de Sistemas de Informação Geográfica .....	51
Direcção Municipal de Administração e Desenvolvimento Organizacional .....	52
Departamento de Tecnologias e Sistemas de Informação .....	52
Departamento de Gestão de Recursos Humanos .....	56
Departamento de Gestão Organizacional .....	65
Direcção Municipal de Planeamento e Gestão Financeira e Patrimonial .....	69
Departamento de Planeamento e Gestão Financeira .....	70
Departamento de Gestão Patrimonial e Contratação Pública .....	72
Direcção Municipal de Planeamento, Urbanismo e Habitação .....	74
Departamento de Planeamento e Gestão Urbanística .....	74
Departamento de Projectos Especiais .....	80
Departamento de Habitação .....	83
Direcção Municipal de Obras e Ambiente .....	87
Departamento de Obras Municipais .....	87
Departamento de Ambiente e Equipamento .....	95
Direcção Municipal de Desenvolvimento Social e Cultural .....	107
Departamento de Acção Social e Desporto .....	107
Departamento de Património Histórico, Cultura e Bibliotecas .....	116
Departamento de Educação .....	124
Oeiras Viva, E.E.M. ....	127
Parques Tejo, E.E.M. ....	128



## 1. Introdução

Nos termos da alínea e) do n.º1 do art.º 53, da Lei 169/99, de 18 de Setembro, submeto à apreciação da Assembleia Municipal de Oeiras a presente informação que se reporta à atividade e situação financeira do Município, relativa ao mês de dezembro de 2013.

O último mês do ano foi essencialmente dedicado a atividades dirigidas às pessoas, às famílias, contribuindo para proporcionar conforto a quem mais precisa e demonstrando-se, uma vez mais, que Oeiras sabe o que é a solidariedade e que constrói a coesão social todos os dias.

Neste Natal foram oferecidos **2120 cabazes a famílias carenciadas do concelho** residentes no parque municipal. Esta oferenda, constituída por géneros alimentares, foi fruto do esforço financeiro do Município aliado a donativos de grandes superfícies do concelho.

E em plena época natalícia teve lugar mais um **almoço e baile de Natal** para cerca de 900 idosos do concelho, com mais de 65 anos, no Complexo Desportivo Carlos Queiroz. Ao almoço, que incluiu algumas das iguarias típicas desta quadra, seguiu-se a atuação do Trio Odemira, prosseguindo a festa com um baile animado pela Banda Compacto. Com este evento pretendeu-se celebrar a quadra junto dos munícipes mais idosos, proporcionando um dia de convívio para todos os presentes.

Mas Dezembro também ficou marcado pela inauguração de obra municipal. Tendo sido **concluída a 2ª Fase do Plano de reconversão do Bairro de Leião**, freguesia de Porto Salvo, realizou-se um almoço de confraternização entre os técnicos da Câmara envolvidos nesta obra e a população ali residente, na Rua das Pedreiras.

Refira-se que esta intervenção abrangeu uma área total de 5.060 m<sup>2</sup>, localizada num terreno que foi, em meados dos anos 1980, parcelado em avos indivisos por dez coproprietários, tendo chegado a ser construídas três edificações (de génese ilegal) que funcionavam como habitação própria.

Com esta reconversão foram constituídos dez lotes destinados a habitação familiar, numa tipologia de dois pisos mais sótão. O projeto previu ainda a cedência de 1.020 m<sup>2</sup> para infraestruturas viárias que englobam arruamentos, passeios e parqueamentos.

O arruamento agora criado tem um carácter multifuncional, à semelhança das vias já construídas integradas na 1ª Fase do Plano de Leião, privilegiando-se assim a circulação pedonal e uma “maior vivência da rua”. O pavimento é constituído por blocos pré-moldados em betão, de cores e estereotomia próprias, e foram implantadas sete árvores em caldeira de espécie *Melia Azedarach*.

O Projeto de Loteamento bem como a execução da obra foram promovidos pela Administração Conjunta dos coproprietários deste artigo rústico.

Ainda em destaque neste período esteve a visita de **uma delegação de técnicos do Fundo Monetário Internacional (FMI) à Câmara Municipal de Oeiras**, motivada pelo facto deste Município ser uma reconhecida referência nacional ao nível do desenvolvimento e do rigor financeiro, o qual, mesmo em anos de profunda crise e austeridade tem obtido resultados líquidos positivos, reduzindo dívida e défice, é visto como o Município exemplar para esta iniciativa.

A visita teve como objetivo central a realização de uma troca de experiências e de impressões entre aqueles técnicos e a liderança política e técnica municipal, com vista à perceção real da aplicação das medidas de austeridade no terreno.

Oeiras congratula-se com mais este reconhecimento da competência ao longo dos anos demonstrada pela sua governação, que se vem juntar e dar continuidade às distinções e prémios ao longo dos anos recebidos e à qualidade de vida que quem aqui vive, trabalha ou estuda há muito sente no seu quotidiano.

Na área da ação social, recorde-se que se realizou mais uma edição do “**Programa Férias em Saúde**”. Participaram 28 pessoas, que têm em comum o facto de terem mais de 60 anos e sofrerem de doenças específicas, tais como depressão, diabetes, hipertensão arterial e doenças osteoarticulares. Este grupo passou uma semana instalado num hotel de quatro estrelas, o Hotel Solplay em Linda-a-Velha, e com um programa de animação dedicado à temática da saúde, que incluiu passeios, visitas, exposições e palestras, além da possibilidade de participar em sessões de atividade física e de desfrutar da piscina, entre outros.

O objetivo desta iniciativa consistiu essencialmente em proporcionar a estas pessoas a possibilidade de durante uma semana de férias obterem ajuda para que possam viver melhor com as suas doenças o resto do ano, além de vivências de carácter social, cultural e recreativo envolvendo-as desta forma noutras experiências de relacionamento, de comunicação e de lazer.

O “Programa Férias em Saúde” é promovido pela Câmara Municipal de Oeiras em parceria com o Agrupamento de Centros de Saúde de Oeiras e conta a colaboração da Faculdade de Motricidade Humana.

Relativamente ao Ambiente, recorde-se a realização da segunda edição da **Feira Ambiental de Natal**, que decorreu no Hangar da Câmara Municipal de Oeiras, localizado no antigo Quartel de Linda-a-Velha (Av. 25 de Abril). Este ano, a madrinha da iniciativa foi a atriz Alexandra Leite.

Esta iniciativa, cujas palavras-chave foram solidariedade, cidadania e sustentabilidade além de pretender dar a conhecer algumas propostas de presentes de Natal mais amigos do Ambiente e das pessoas, teve como objetivo essencial contribuir para mobilizar os cidadãos para a prática de eco hábitos saudáveis para o homem e para o planeta, bem como para agir de forma a colmatar as necessidades de cariz social que existem nos dias de hoje.

Nesta Feira, para além de ser dinamizado um Mercado em 2ª Mão, participaram artesãos, Instituições Particulares de Solidariedade Social do concelho e outras entidades que deram a conhecer o seu trabalho e propostas para presentes de Natal.

A Feira Ambiental de Natal contou com um programa de atividades dirigido a todas as idades, incluindo de sensibilização ambiental, alguns momentos musicais, teatro e oferta dos mais variados brindes aos visitantes do espaço.

Este evento foi promovido pela Câmara Municipal de Oeiras, em parceria com a OEINERGE e com a União das Freguesias de Algés, Linda-a-Velha e Cruz Quebrada/ Dafundo.

A cultura continuou a marcar presença.

No âmbito da “Jaime Silva, Exposição Antológica – Pintura / Desenho” (1966-2011), então patente no Centro Cultural palácio do Egipto, tiveram lugar o encontro “À conversa com Eurico Gonçalves, José Manuel de Vasconcelos e Jaime Silva” e uma visita guiada à exposição.

Os **Clássicos em Oeiras** apresentaram dois concertos em dezembro: “Stabat Mater”, pela Orquestra de Câmara de Cascais e Oeiras (OCCO), na Igreja do Convento da Cartuxa, com elenco protagonizado por Sandra Medeiros (soprano), Manuel Brás da Costa (contratenor) e sob orientação do Maestro Nikolay Lalov, tendo sido apresentadas obras de Bach e de Pergoles; e, o “Concerto de Natal”, com obras de Vivaldi, Handel, Bach e Mozart, na Igreja Paroquial de Paço de Arcos, com o elenco protagonizado por Patrycja Gabrel (soprano), Rita Tavares (alto), Pedro Cachado (tenor), Manuel Rebelo (baixo), sob orientação dos Maestros Rui Teixeira, do Coro do Conservatório de Música de Cascais, João Branco, do Coro Spatium Vocale e Nikolay Lalov, da OCCO.

Por último, uma referência à realização da Final do **Circuito de Xadrez Oeiras 2013**, que encerrou um ano de atividade em que decorreram 22 torneios, nos quais competiram cerca de duas centenas de jogadores, dos quais 127 do concelho e 74 de outros locais. A Final Municipal jogou-se no Edifício Atrium.

Note-se que Oeiras tem tradição em xadrez. Este Circuito foi o 15º de uma série começada ainda no século passado, quando mais de metade dos participantes na presente edição ainda não tinha nascido. Refira-se que, esta iniciativa da Câmara Municipal tem contribuído para promover esta modalidade junto dos alunos do concelho, sendo já várias centenas de crianças e jovens que jogam xadrez regularmente.

A finalizar, agradeço aos senhores deputados municipais a colaboração prestada durante este período.

Oeiras, 31 de Janeiro de 2014

O Presidente

A handwritten signature in black ink, appearing to read 'Paulo Vistas', with a long horizontal stroke extending to the right.

Paulo Vistas

## 1.1. Estrutura Orgânica da Câmara Municipal de Oeiras

**Gabinete da Presidência**

**Gabinete Municipal de Auditoria**

**Gabinete de Desenvolvimento Municipal**

**Gabinete de Contencioso e Apoio Jurídico**

**Gabinete de Comunicação**

**Gabinete de Apoio às Juntas de Freguesia**

**Departamento de Polícia Municipal e de Protecção Civil**

Divisão de Polícia Municipal

Divisão Administrativa e de Contra-Ordenações

**Gabinete de Sistemas de Informação Geográfica**

**Direcção Municipal de Administração e Desenvolvimento Organizacional**

**Departamento de Tecnologias e Sistemas de Informação**

Divisão de Infra-estrutura e Administração de Sistemas

Divisão de Sistemas de Informação

**Departamento de Gestão de Recursos Humanos**

Divisão de Recursos Humanos

Divisão de Formação e Valorização Profissional

**Departamento de Gestão Organizacional**

**Direcção Municipal de Planeamento e Gestão Financeira e Patrimonial**

**Departamento de Planeamento e Gestão Financeira**

Divisão de Plano e Orçamento

Divisão de Gestão Financeira

**Departamento de Gestão Patrimonial e Contratação Pública**

Divisão de Gestão Patrimonial

Divisão de Contratação Pública

**Direcção Municipal de Planeamento, Urbanismo e Habitação**

**Departamento de Planeamento e Gestão Urbanística**

Divisão de Planeamento

Divisão de Estruturação Urbana

Divisão de Licenciamentos e Apoio às Actividades Económicas

Divisão de Atendimento e Apoio Administrativo

Divisão de Acessibilidades e Mobilidade

**Departamento de Projectos Especiais**

**Departamento de Habitação**

Divisão de Promoção e Reabilitação Habitacional

Divisão de Gestão Social

**Direcção Municipal de Obras e Ambiente**

**Departamento de Obras Municipais**

Divisão de Estudos e Projectos

Divisão de Equipamentos Municipais

Divisão de Infra-estruturas Municipais

Divisão de Gestão do Espaço Público

Divisão de Trânsito e Transportes

**Departamento de Ambiente e Equipamento**

Divisão de Espaços Verdes

Divisão de Recolha de Resíduos Sólidos Urbanos

Divisão de Viaturas e Máquinas

Divisão de Higiene Pública e Abastecimento

**Direcção Municipal de Desenvolvimento Social e Cultural**

**Departamento de Acção Social e Desporto**

Divisão de Acção Social, Saúde e Juventude

Divisão de Desporto

**Departamento de Património Histórico, Cultura e Bibliotecas**

Divisão de Património Histórico e Museológico

Divisão de Cultura e Turismo

Divisão de Bibliotecas, Documentação e Informação

**Departamento de Educação**

Divisão de Equipamentos e Infra-Estruturas da Educação

Divisão de Apoio Sócio-Educativo



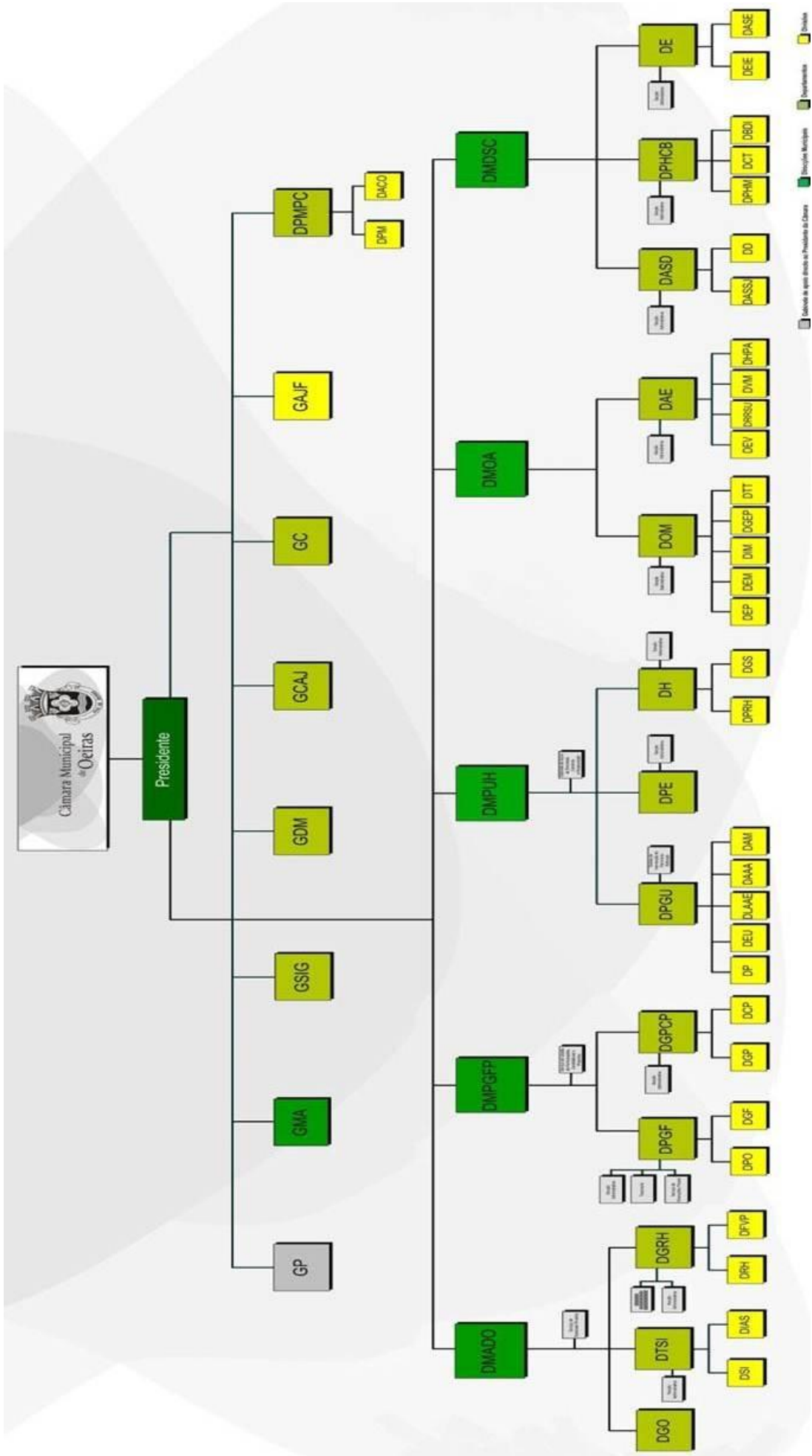

## 2. Execução das Grandes Opções do Plano

### 2.1. Execução por Classificação Funcional

As Grandes Opções do Plano e Orçamento para 2013 foram elaboradas de acordo com o Decreto-Lei n.º 54-A/99 (POCAL), de 22 de Fevereiro, ratificado pela Lei n.º 162/99, de 14 de Setembro e alterado pelo Decreto-Lei n.º 315/2000, de 2 de Dezembro.

Foi também aplicado o regime jurídico dos códigos de classificação económica das receitas e das despesas públicas, aprovado pelo Decreto-Lei n.º 26/2002, de 14 de Fevereiro, com a adaptação efetuada pela Direcção-Geral das Autarquias Locais.

Funcional	Dotação Inicial	Dotação Atual	Realizado Dez.	Realizado Acumulado	Saldo	% Realiz. Dez.	% Realiz. Acum.
<b>1. Funções Gerais</b>	<b>27.602.597,00</b>	<b>28.212.494,79</b>	<b>1.645.468,66</b>	<b>16.771.927,39</b>	<b>11.440.567,40</b>	<b>5,83%</b>	<b>59,45%</b>
1.1.0. Serviços Gerais de Admin. Pública	25.595.219,00	26.181.992,79	1.545.341,04	15.487.835,63	10.694.157,16	5,90%	59,15%
1.2.0. Segurança e Ordem Pública	2.007.378,00	2.030.502,00	100.127,62	1.284.091,76	746.410,24	4,93%	63,24%
<b>2. Funções Sociais</b>	<b>57.646.781,00</b>	<b>55.006.351,60</b>	<b>5.842.716,60</b>	<b>36.352.215,16</b>	<b>18.654.136,44</b>	<b>10,62%</b>	<b>66,09%</b>
2.1.0. Educação	10.399.123,00	9.231.170,99	588.503,41	6.732.394,25	2.498.776,74	6,38%	72,93%
2.2.0. Saúde	1.936.654,00	1.905.872,49	116.234,81	856.602,37	1.049.270,12	6,10%	44,95%
2.3.0. Segurança e Acção Sociais	4.913.637,00	5.619.279,35	1.875.976,26	3.651.429,00	1.967.850,35	33,38%	64,98%
2.4.0. Habitação e Serviços Coletivos	20.150.466,00	21.788.975,80	1.801.875,70	16.733.015,37	5.055.960,43	8,27%	76,80%
2.5.0. Serv. Culturais, Recreativos e Relig.	20.246.901,00	16.461.052,97	1.460.126,42	8.378.774,17	8.082.278,80	8,87%	50,90%
<b>3. Funções Económicas</b>	<b>8.740.765,00</b>	<b>9.002.953,30</b>	<b>375.033,90</b>	<b>5.015.432,66</b>	<b>3.987.520,64</b>	<b>4,17%</b>	<b>55,71%</b>
3.2.0. Indústria e Energia	2.897.500,00	3.406.688,30	93.880,47	2.437.743,83	968.944,47	2,76%	71,56%
3.3.0. Transportes e Comunicações	3.805.448,00	3.848.448,00	276.616,56	1.495.831,62	2.352.616,38	7,19%	38,87%
3.4.0. Comércio e Turismo	937.817,00	647.817,00	4.536,87	495.659,78	152.157,22	0,70%	76,51%
3.5.0. Outras Funções Económicas	1.100.000,00	1.100.000,00	0,00	586.197,43	513.802,57	0,00%	53,29%
<b>4. Outras Funções</b>	<b>1.921.000,00</b>	<b>2.073.639,07</b>	<b>36.564,20</b>	<b>1.067.265,61</b>	<b>1.006.373,46</b>	<b>1,76%</b>	<b>51,47%</b>
4.1.0. Operações da Dívida Autárquica	0,00	0,00	0,00	0,00	0,00	0,00%	0,00%
4.2.0. Transfer. entre Administrações	1.827.000,00	1.804.500,00	34.614,20	1.020.850,61	783.649,39	1,92%	56,57%
4.3.0. Diversas não especificadas	94.000,00	269.139,07	1.950,00	46.415,00	222.724,07	0,72%	17,25%
<b>Total</b>	<b>95.911.143,00</b>	<b>94.295.438,76</b>	<b>7.899.783,36</b>	<b>59.206.840,82</b>	<b>35.088.597,94</b>	<b>8,38%</b>	<b>62,79%</b>

Os gráficos seguintes representam o valor inicial das GOP e a realização acumulada até ao mês de Dezembro:

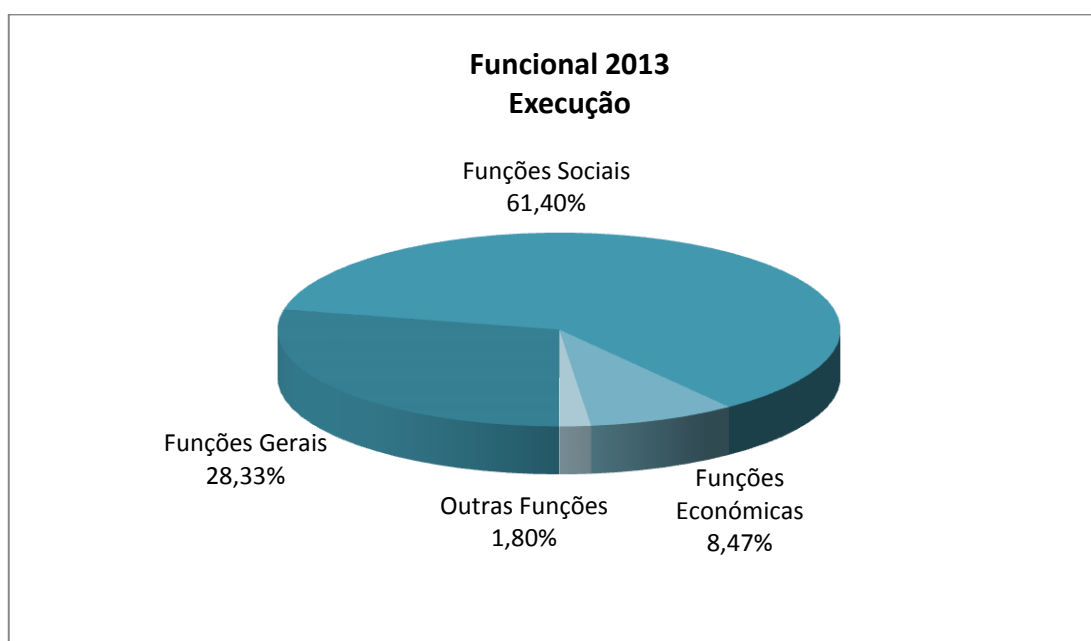
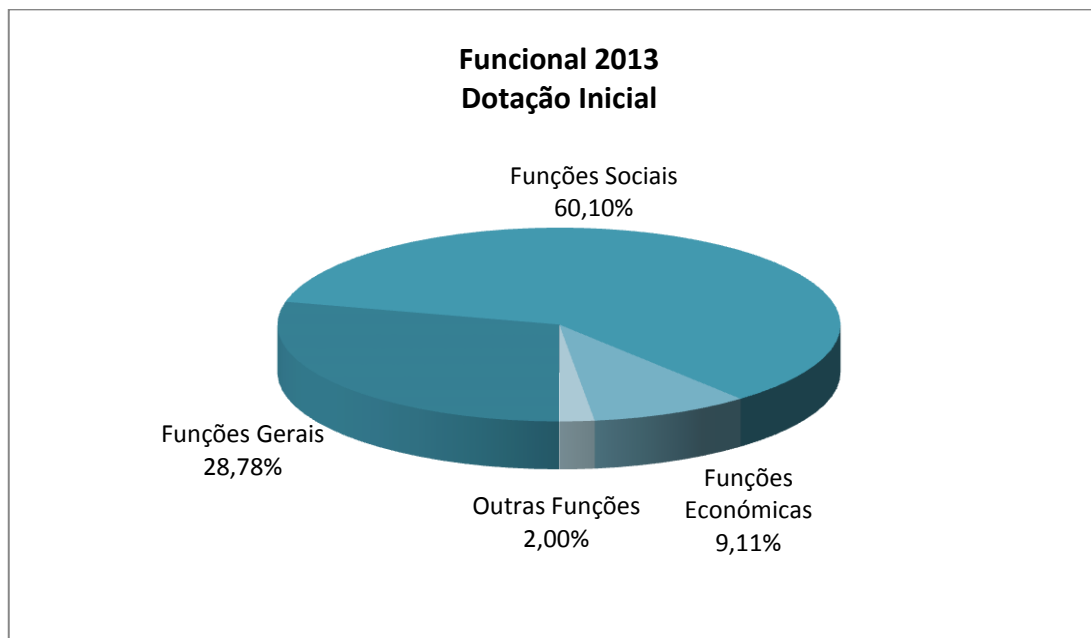

Para uma análise mais detalhada apresenta-se o mapa da execução das GOP, por classificação funcional, desagregado até ao quarto nível.

Funcional	Dotação Inicial	Dotação Atual	Realizado Dez.	Realizado Acumulado	% Realiz. Dez.	% Realiz. Acum.
<b>1. Funções Gerais</b>	<b>27.602.597,00</b>	<b>28.212.494,79</b>	<b>1.645.468,66</b>	<b>16.771.927,39</b>	<b>5,83%</b>	<b>59,45%</b>
<b>1.1.0. Serviços Gerais de Administração Pública</b>	<b>25.595.219,00</b>	<b>26.181.992,79</b>	<b>1.545.341,04</b>	<b>15.487.835,63</b>	<b>5,90%</b>	<b>59,15%</b>
1.1.1.1. SA	4.760.649,00	4.622.796,00	96.649,94	1.471.497,44	2,09%	31,83%
1.1.1.2. DMADO	3.713.717,00	3.436.931,09	284.905,41	2.323.564,55	8,29%	67,61%
1.1.1.3. DMPGFP	5.251.380,00	6.091.964,25	331.670,35	4.853.942,64	5,44%	79,68%
1.1.1.4. DMPUH	885.070,00	1.004.944,00	47.645,05	586.260,89	4,74%	58,34%
1.1.1.5. DMOA	10.916.121,00	10.963.865,45	784.470,29	6.206.273,11	7,16%	56,61%
1.1.1.6. DMDSC	68.282,00	61.492,00	0,00	46.297,00	0,00%	75,29%
<b>1.2.0. Segurança e Ordem Pública</b>	<b>2.007.378,00</b>	<b>2.030.502,00</b>	<b>100.127,62</b>	<b>1.284.091,76</b>	<b>4,93%</b>	<b>63,24%</b>
1.2.1.1. BOMBEIROS	1.372.693,00	1.372.693,00	100.127,62	1.238.245,87	7,29%	90,21%
1.2.1.2. PROTECÇÃO CIVIL	30.000,00	53.124,00	0,00	29.578,68	0,00%	55,68%
1.2.2.1. POLÍCIA MUNICIPAL	604.685,00	604.685,00	0,00	16.267,21	0,00%	2,69%
<b>2. Funções Sociais</b>	<b>57.646.781,00</b>	<b>55.006.351,60</b>	<b>5.842.716,60</b>	<b>36.352.215,16</b>	<b>10,62%</b>	<b>66,09%</b>
<b>2.1.0. Educação</b>	<b>10.399.123,00</b>	<b>9.231.170,99</b>	<b>588.503,41</b>	<b>6.732.394,25</b>	<b>6,38%</b>	<b>72,93%</b>
2.1.1.1. PRÉ-ESCOLAR E 1º CICLO	6.480.931,00	5.164.622,17	278.239,43	3.674.211,38	5,39%	71,14%
2.1.1.2. 2º E 3º CICLOS	452.195,00	609.087,28	128.274,88	469.375,62	21,06%	77,06%
2.1.1.3. ENSINO SECUNDÁRIO	32.500,00	21.107,72	0,00	21.107,72	0,00%	100,00%
2.1.1.4. EDUCAÇÃO DE ADULTOS	0,00	0,00	0,00	0,00	0,00%	0,00%
2.1.1.5. PREVENÇÃO RODOVIÁRIA E EDUC.CÍVICA	0,00	0,00	0,00	0,00	0,00%	0,00%
2.1.2.1. ACÇÃO SOCIAL	3.433.497,00	3.436.353,82	181.989,10	2.567.699,53	5,30%	74,72%
<b>2.2.0. Saúde</b>	<b>1.936.654,00</b>	<b>1.905.872,49</b>	<b>116.234,81</b>	<b>856.602,37</b>	<b>6,10%</b>	<b>44,95%</b>
2.2.1.1. SAÚDE	1.936.654,00	1.905.872,49	116.234,81	856.602,37	6,10%	44,95%
<b>2.3.0. Segurança e Acção Sociais</b>	<b>4.913.637,00</b>	<b>5.619.279,35</b>	<b>1.875.976,26</b>	<b>3.651.429,00</b>	<b>33,38%</b>	<b>64,98%</b>
2.3.1.1. SEGURANÇA SOCIAL	0,00	0,00	0,00	0,00	0,00%	0,00%
2.3.2.1. INFÂNCIA	253.928,00	252.943,00	11.112,76	88.459,36	4,39%	34,97%
2.3.2.2. JUVENTUDE	563.250,00	489.065,00	24.724,00	459.094,61	5,06%	93,87%
2.3.2.3. TERCEIRA IDADE	1.680.000,00	2.647.857,14	1.556.184,10	1.556.184,10	58,77%	58,77%
2.3.2.4. OUTROS	2.174.782,00	2.044.737,21	283.955,40	1.537.181,11	13,89%	75,18%
2.3.2.5. COOPERAÇÃO COM CPLP E GEMINAÇÕES	195.000,00	133.000,00	0,00	7.320,00	0,00%	5,50%
2.3.2.6. EMPREGO E FORMAÇÃO PROFISSIONAL	46.677,00	51.677,00	0,00	3.189,82	0,00%	6,17%
<b>2.4.0. Habitação e Serviços Coletivos</b>	<b>20.150.466,00</b>	<b>21.788.975,80</b>	<b>1.801.875,70</b>	<b>16.733.015,37</b>	<b>8,27%</b>	<b>76,80%</b>
2.4.1.1. HABITAÇÃO	5.345.813,00	5.344.811,90	265.581,56	4.385.952,59	4,97%	82,06%
2.4.2.1. PLANEAMENTO URBANO	684.810,00	589.936,00	10.823,00	340.778,53	1,83%	57,77%
2.4.2.2. URBANIZAÇÃO	725.640,00	661.640,00	25.301,32	253.923,89	3,82%	38,38%
2.4.2.3. PLANEAMENTO ESTRATÉGICO	1.352.919,00	1.346.419,00	24.552,96	1.218.100,64	1,82%	90,47%
2.4.3.1. SANEAMENTO	226.617,00	226.617,00	0,00	39.624,45	0,00%	17,49%
2.4.4.1. ABASTECIMENTO DE ÁGUA	0,00	0,00	0,00	0,00	0,00%	0,00%
2.4.5.1. RESÍDUOS SÓLIDOS	1.293.682,00	1.569.372,14	111.191,95	991.855,16	7,09%	63,20%
2.4.5.2. AMTRES	4.428.782,00	5.173.782,00	760.783,10	5.171.749,42	14,70%	99,96%
2.4.6.1. ESPAÇOS VERDES	5.026.094,00	5.887.333,09	527.578,65	3.835.862,22	8,96%	65,15%
2.4.6.2. HIGIENE PÚBLICA	573.515,00	556.470,67	60.997,30	289.359,53	10,96%	52,00%
2.4.6.3. CEMITÉRIOS	101.000,00	51.000,00	0,00	134,60	0,00%	0,26%
2.4.6.4. CANIL / GATIL	43.497,00	43.497,00	2.558,79	24.612,51	5,88%	56,58%
2.4.6.5. EDUCAÇÃO E PROMOÇÃO AMBIENTAL	348.097,00	338.097,00	12.507,07	181.061,83	3,70%	53,55%
<b>2.5.0. Serviços Culturais, Recreat. e Religiosos</b>	<b>20.246.901,00</b>	<b>16.461.052,97</b>	<b>1.460.126,42</b>	<b>8.378.774,17</b>	<b>8,87%</b>	<b>50,90%</b>
2.5.1.1. ACTIVIDADES CULTURAIS	1.598.595,00	1.644.295,00	43.818,03	1.365.943,20	2,66%	83,07%
2.5.1.2. PATRIMÓNIO CULTURAL	14.038.984,00	10.042.468,86	1.108.446,22	2.734.075,59	11,04%	27,23%
2.5.2.1. DESPORTO, RECREIOS E LAZER	4.609.322,00	4.774.289,11	307.862,17	4.278.755,38	6,45%	89,62%
2.5.3.1. ACTIVIDADES CÍVICAS E RELIGIOSAS	0,00	0,00	0,00	0,00	0,00%	0,00%

(continua)

(continuação)

Funcional	Dotação Inicial	Dotação Atual	Realizado Dez.	Realizado Acumulado	% Realiz. Dez.	% Realiz. Acum.
<b>3. Funções Económicas</b>	<b>8.740.765,00</b>	<b>9.002.953,30</b>	<b>375.033,90</b>	<b>5.015.432,66</b>	<b>4,17%</b>	<b>55,71%</b>
3.1.0. Agricultura, Pecuária, Silv., Caça e Pesca	0,00	0,00	0,00	0,00	0,00%	0,00%
3.2.0. Indústria e Energia	2.897.500,00	3.406.688,30	93.880,47	2.437.743,83	2,76%	71,56%
3.2.1.1. ILUMINAÇÃO PÚBLICA	2.650.000,00	3.159.188,30	38.530,47	2.190.513,83	1,22%	69,34%
3.2.1.2. OEINERGE	247.500,00	247.500,00	55.350,00	247.230,00	22,36%	99,89%
3.3.0. Transportes e Comunicações	3.805.448,00	3.848.448,00	276.616,56	1.495.831,62	7,19%	38,87%
3.3.1.1. REDE VIÁRIA	3.085.960,00	3.078.460,00	178.189,24	1.182.964,38	5,79%	38,43%
3.3.1.2. SINALIZAÇÃO	307.558,00	358.058,00	98.427,32	177.968,66	27,49%	49,70%
3.3.1.3. TRANSPORTES, PARQUES E TERMINAIS	411.930,00	411.930,00	0,00	134.898,58	0,00%	32,75%
3.4.0. Comércio e Turismo	937.817,00	647.817,00	4.536,87	495.659,78	0,70%	76,51%
3.4.1.1. MERCADOS E FEIRAS	11.000,00	11.000,00	0,00	10.078,50	0,00%	91,62%
3.4.2.1. TURISMO	926.817,00	636.817,00	4.536,87	485.581,28	0,71%	76,25%
3.5.0. Outras Funções Económicas	1.100.000,00	1.100.000,00	0,00	586.197,43	0,00%	53,29%
3.5.1.1. SMIAC	0,00	0,00	0,00	0,00	0,00%	0,00%
3.5.1.2. NÚCLEOS EMPRESARIAIS	1.100.000,00	1.100.000,00	0,00	586.197,43	0,00%	53,29%
<b>4. Outras Funções</b>	<b>1.921.000,00</b>	<b>2.073.639,07</b>	<b>36.564,20</b>	<b>1.067.265,61</b>	<b>1,76%</b>	<b>51,47%</b>
4.1.0. Operações da Dívida Autárquica	0,00	0,00	0,00	0,00	0,00%	0,00%
4.1.1.1. ENCARGOS DA DÍVIDA - JUROS	0,00	0,00	0,00	0,00	0,00%	0,00%
4.1.1.2. AMORTIZAÇÃO DE EMPRÉSTIMOS	0,00	0,00	0,00	0,00	0,00%	0,00%
4.2.0. Transferências entre Administrações	1.827.000,00	1.804.500,00	34.614,20	1.020.850,61	1,92%	56,57%
4.2.1.1. FREGUESIAS – TRANSF. COMPETÊNCIAS	1.360.000,00	1.337.500,00	0,00	751.221,56	0,00%	56,17%
4.2.1.2. FREGUESIAS - SUBSÍDIOS	467.000,00	467.000,00	34.614,20	269.629,05	7,41%	57,74%
4.3.0. Diversas não especificadas	94.000,00	269.139,07	1.950,00	46.415,00	0,72%	17,25%
4.3.1.1. PARTICIP. NO CAPITAL SOCIAL EMPRESAS	0,00	0,00	0,00	0,00	0,00%	0,00%
4.3.1.2. ATRIB. SUBSÍD. A DIVERSAS ENTIDADES	94.000,00	269.139,07	1.950,00	46.415,00	0,72%	17,25%
<b>Total</b>	<b>95.911.143,00</b>	<b>94.295.438,76</b>	<b>7.899.783,36</b>	<b>59.206.840,82</b>	<b>8,38%</b>	<b>62,79%</b>

## 2.2. Execução por Unidade Orgânica

O seguinte quadro permite a análise, por unidade orgânica e Direcção Municipal, do nível de execução alcançado, em valor e percentagem. A taxa de execução é apurada com base na dotação atual, na qual estão incluídos os reforços e reduções efetuados, sendo ainda apresentado o valor da dotação inicial.

Orgânica	Dotação Inicial	Dotação Atual	Cabimentos	Realizado Dez.	Realizado Acumulado	% Cab.	% Realiz. Dez.	% Realiz. Acum.
<b>2 SA</b>	<b>11.630.316,00</b>	<b>11.339.466,00</b>	<b>8.162.755,95</b>	<b>371.984,46</b>	<b>6.762.537,94</b>	<b>71,99%</b>	<b>3,28%</b>	<b>59,64%</b>
211 GP	1.500.000,00	1.375.160,00	779.648,75	171.052,50	569.399,90	56,70%	12,44%	41,41%
221 GMA	30.000,00	0,00	0,00	0,00	0,00	0,00%	0,00%	0,00%
231 GDM	242.664,00	212.664,00	109.021,81	24.552,96	103.853,35	51,26%	11,55%	48,83%
241 GCAJ	4.439.244,00	4.340.784,00	3.439.055,40	9.106,18	3.143.831,28	79,23%	0,21%	72,43%
251 GC	1.274.834,00	1.279.160,00	727.003,48	73.935,82	564.716,47	56,83%	5,78%	44,15%
261 GAJF	1.360.000,00	1.337.500,00	858.130,56	0,00	751.221,56	64,16%	0,00%	56,17%
<b>27 DPMP</b>	<b>1.960.535,00</b>	<b>1.983.659,00</b>	<b>1.823.406,76</b>	<b>88.417,00</b>	<b>1.260.670,52</b>	<b>91,92%</b>	<b>4,46%</b>	<b>63,55%</b>
271 DPMP	1.960.535,00	1.983.659,00	1.823.406,76	88.417,00	1.260.670,52	91,92%	4,46%	63,55%
272 DPM	0,00	0,00	0,00	0,00	0,00	0,00%	0,00%	0,00%
273 DACO	0,00	0,00	0,00	0,00	0,00	0,00%	0,00%	0,00%
281 GSIG	823.039,00	810.539,00	426.489,19	4.920,00	368.844,86	52,62%	0,61%	45,51%
<b>3 DMADO</b>	<b>4.631.727,00</b>	<b>4.477.278,44</b>	<b>3.706.383,20</b>	<b>474.913,52</b>	<b>3.001.836,01</b>	<b>82,78%</b>	<b>10,61%</b>	<b>67,05%</b>
<b>31 DMADO</b>	<b>0,00</b>	<b>0,00</b>	<b>0,00</b>	<b>0,00</b>	<b>0,00</b>	<b>0,00%</b>	<b>0,00%</b>	<b>0,00%</b>
311 DMADO	0,00	0,00	0,00	0,00	0,00	0,00%	0,00%	0,00%
<b>32 DTSI</b>	<b>2.729.841,00</b>	<b>2.504.406,00</b>	<b>1.808.677,54</b>	<b>92.546,09</b>	<b>1.343.829,16</b>	<b>72,22%</b>	<b>3,70%</b>	<b>53,66%</b>
321 DTSI	0,00	0,00	0,00	0,00	0,00	0,00%	0,00%	0,00%
322 DIAS	1.747.655,00	1.641.375,00	1.062.798,64	57.364,05	845.889,81	64,75%	3,49%	51,54%
323 DSI	982.186,00	863.031,00	745.878,90	35.182,04	497.939,35	86,43%	4,08%	57,70%
<b>33 DGRH</b>	<b>958.786,00</b>	<b>1.072.738,59</b>	<b>1.060.220,18</b>	<b>217.486,98</b>	<b>907.154,55</b>	<b>98,83%</b>	<b>20,27%</b>	<b>84,56%</b>
331 DGRH	167.000,00	197.662,65	197.144,85	15.394,79	140.686,94	99,74%	7,79%	71,18%
332 DRH	636.786,00	760.023,35	749.853,68	194.264,88	697.227,56	98,66%	25,56%	91,74%
333 DFVP	155.000,00	115.052,59	113.221,65	7.827,31	69.240,05	98,41%	6,80%	60,18%
<b>34 DGO</b>	<b>943.100,00</b>	<b>900.133,85</b>	<b>837.485,48</b>	<b>164.880,45</b>	<b>750.852,30</b>	<b>93,04%</b>	<b>18,32%</b>	<b>83,42%</b>
341 DGO	943.100,00	900.133,85	837.485,48	164.880,45	750.852,30	93,04%	18,32%	83,42%

(continua)

(continuação)

Orgânica	Dotação Inicial	Dotação Atual	Cabimentos	Realizado Dez.	Realizado Acumulado	% Cab.	% Realiz. Dez.	% Realiz. Acum.	
<b>4</b>	<b>DMPGFP</b>	<b>13.896.185,00</b>	<b>15.061.143,60</b>	<b>11.115.545,24</b>	<b>2.113.114,95</b>	<b>10.115.916,97</b>	<b>73,80%</b>	<b>14,03%</b>	<b>67,17%</b>
<b>41</b>	<b>DMPGFP</b>	<b>592.300,00</b>	<b>432.868,86</b>	<b>127.167,31</b>	<b>9.440,25</b>	<b>105.027,31</b>	<b>29,38%</b>	<b>2,18%</b>	<b>24,26%</b>
411	DMPGFP	592.300,00	432.868,86	127.167,31	9.440,25	105.027,31	29,38%	2,18%	24,26%
<b>42</b>	<b>DPGF</b>	<b>1.820.000,00</b>	<b>2.025.139,07</b>	<b>1.505.188,54</b>	<b>4.047,70</b>	<b>1.069.502,57</b>	<b>74,33%</b>	<b>0,20%</b>	<b>52,81%</b>
421	DPGF	0,00	0,00	0,00	0,00	0,00	0,00%	0,00%	0,00%
422	DPO	1.100.000,00	1.100.000,00	987.901,83	0,00	586.197,43	89,81%	0,00%	53,29%
423	DGF	720.000,00	925.139,07	517.286,71	4.047,70	483.305,14	55,91%	0,44%	52,24%
<b>43</b>	<b>DGPCP</b>	<b>11.483.885,00</b>	<b>12.603.135,67</b>	<b>9.483.189,39</b>	<b>2.099.627,00</b>	<b>8.941.387,09</b>	<b>75,24%</b>	<b>16,66%</b>	<b>70,95%</b>
431	DGPCP	0,00	0,00	0,00	0,00	0,00	0,00%	0,00%	0,00%
432	DGP	11.448.885,00	12.557.514,67	9.450.018,27	2.095.699,16	8.915.238,20	75,25%	16,69%	71,00%
433	DCP	35.000,00	45.621,00	33.171,12	3.927,84	26.148,89	72,71%	8,61%	57,32%
<b>5</b>	<b>DMPUH</b>	<b>10.291.436,00</b>	<b>10.319.034,90</b>	<b>8.300.948,16</b>	<b>833.070,79</b>	<b>7.165.981,21</b>	<b>80,44%</b>	<b>8,07%</b>	<b>69,44%</b>
<b>51</b>	<b>DMPUH</b>	<b>1.023.249,00</b>	<b>1.046.749,00</b>	<b>1.046.597,29</b>	<b>0,00</b>	<b>1.046.597,29</b>	<b>99,99%</b>	<b>0,00%</b>	<b>99,99%</b>
511	DMPUH	1.023.249,00	1.046.749,00	1.046.597,29	0,00	1.046.597,29	99,99%	0,00%	99,99%
<b>52</b>	<b>DPGU</b>	<b>569.944,00</b>	<b>640.070,00</b>	<b>505.082,66</b>	<b>18.277,77</b>	<b>409.053,17</b>	<b>78,91%</b>	<b>2,86%</b>	<b>63,91%</b>
521	DPGU	402.917,00	378.043,00	253.000,26	2.381,28	245.531,71	66,92%	0,63%	64,95%
522	DP	26.550,00	26.550,00	24.753,80	1.795,80	24.753,80	93,23%	6,76%	93,23%
523	DEU	0,00	0,00	0,00	0,00	0,00	0,00%	0,00%	0,00%
524	DLAAE	135.000,00	230.000,00	225.000,00	14.100,69	138.371,31	97,83%	6,13%	60,16%
525	DAAA	5.477,00	5.477,00	2.328,60	0,00	396,35	42,52%	0,00%	7,24%
526	DAM	0,00	0,00	0,00	0,00	0,00	0,00%	0,00%	0,00%
<b>53</b>	<b>DPE</b>	<b>6.617.873,00</b>	<b>6.572.747,00</b>	<b>5.080.726,04</b>	<b>661.573,64</b>	<b>4.406.932,37</b>	<b>77,30%</b>	<b>10,07%</b>	<b>67,05%</b>
531	DPE	6.617.873,00	6.572.747,00	5.080.726,04	661.573,64	4.406.932,37	77,30%	10,07%	67,05%
<b>54</b>	<b>DH</b>	<b>2.080.370,00</b>	<b>2.059.468,90</b>	<b>1.668.542,17</b>	<b>153.219,38</b>	<b>1.303.398,38</b>	<b>81,02%</b>	<b>7,44%</b>	<b>63,29%</b>
541	DH	5.000,00	1.500,00	1.499,37	1.499,37	1.499,37	99,96%	99,96%	99,96%
542	DPRH	2.005.630,00	2.017.101,69	1.643.055,30	150.339,96	1.277.911,51	81,46%	7,45%	63,35%
543	DGS	69.740,00	40.867,21	23.987,50	1.380,05	23.987,50	58,70%	3,38%	58,70%

(continua)

(continuação)

Orgânica	Dotação Inicial	Dotação Atual	Cabimentos	Realizado Dez.	Realizado Acumulado	% Cab.	% Realiz. Dez.	% Realiz. Acum.
<b>6 DMOA</b>	<b>44.299.951,00</b>	<b>42.205.436,03</b>	<b>28.874.987,04</b>	<b>3.592.947,62</b>	<b>23.571.974,50</b>	<b>68,42%</b>	<b>8,51%</b>	<b>55,85%</b>
<b>61 DMOA</b>	<b>0,00</b>	<b>0,00</b>	<b>0,00</b>	<b>0,00</b>	<b>0,00</b>	<b>0,00%</b>	<b>0,00%</b>	<b>0,00%</b>
611 DMOA	0,00	0,00	0,00	0,00	0,00	0,00%	0,00%	0,00%
<b>62 DOM</b>	<b>29.243.204,00</b>	<b>25.790.739,38</b>	<b>14.049.236,90</b>	<b>1.587.202,16</b>	<b>10.318.119,18</b>	<b>54,47%</b>	<b>6,15%</b>	<b>40,01%</b>
621 DOM	379.000,00	17.000,00	277,13	272,12	277,13	1,63%	1,60%	1,63%
622 DEP	1.120.029,00	1.046.079,00	740.330,44	0,00	400.004,01	70,77%	0,00%	38,24%
623 DEM	19.951.904,00	15.393.173,38	7.270.027,31	1.176.565,88	5.454.665,40	47,23%	7,64%	35,44%
624 DIM	3.789.537,00	4.760.633,00	2.378.540,84	230.372,53	1.750.116,78	49,96%	4,84%	36,76%
625 DGEP	3.251.490,00	3.772.110,00	3.087.735,77	81.564,31	2.400.584,97	81,86%	2,16%	63,64%
626 DTT	751.244,00	801.744,00	572.325,41	98.427,32	312.470,89	71,39%	12,28%	38,97%
<b>63 DAE</b>	<b>15.056.747,00</b>	<b>16.414.696,65</b>	<b>14.825.750,14</b>	<b>2.005.745,46</b>	<b>13.253.855,32</b>	<b>90,32%</b>	<b>12,22%</b>	<b>80,74%</b>
631 DAE	5.684.488,00	6.444.653,00	6.236.842,49	905.585,86	6.061.524,92	96,78%	14,05%	94,06%
632 DEV	4.677.719,00	4.272.973,09	4.203.974,44	491.973,49	3.581.745,32	98,39%	11,51%	83,82%
633 DRRSU	421.341,00	421.341,00	281.041,67	87.119,09	285.347,60	66,70%	20,68%	67,72%
634 DVM	4.223.699,00	5.226.229,56	4.061.486,44	519.493,80	3.308.151,93	77,71%	9,94%	63,30%
635 DHPA	49.500,00	49.500,00	42.405,10	1.573,22	17.085,55	85,67%	3,18%	34,52%
<b>7 DMDSC</b>	<b>11.161.528,00</b>	<b>10.893.079,79</b>	<b>9.198.061,24</b>	<b>513.752,02</b>	<b>8.588.594,19</b>	<b>84,44%</b>	<b>4,72%</b>	<b>78,84%</b>
<b>71 DMDSC</b>	<b>0,00</b>	<b>0,00</b>	<b>5.535,00</b>	<b>64.848,48</b>	<b>64.848,48</b>	<b>0,00%</b>	<b>0,00%</b>	<b>0,00%</b>
711 DMDSC	0,00	0,00	5.535,00	64.848,48	64.848,48	0,00%	0,00%	0,00%
<b>72 DASD</b>	<b>4.628.478,00</b>	<b>4.322.134,46</b>	<b>3.839.619,79</b>	<b>217.221,02</b>	<b>3.605.600,35</b>	<b>88,84%</b>	<b>5,03%</b>	<b>83,42%</b>
721 DASD	22.415,00	22.415,00	5.000,00	5.000,00	5.000,00	22,31%	22,31%	22,31%
723 DASSJ	3.094.563,00	2.689.175,71	2.338.504,29	137.596,77	2.093.689,65	86,96%	5,12%	77,86%
724 DD	1.511.500,00	1.610.543,75	1.496.115,50	74.624,25	1.506.910,70	92,90%	4,63%	93,57%
<b>73 DPHCB</b>	<b>2.159.504,00</b>	<b>2.213.294,00</b>	<b>1.938.714,72</b>	<b>46.727,92</b>	<b>1.794.148,07</b>	<b>87,59%</b>	<b>2,11%</b>	<b>81,06%</b>
731 DPHCB	110.100,00	110.100,00	85.126,55	1.593,97	68.495,03	77,32%	1,45%	62,21%
732 DPHM	291.153,00	297.418,00	252.197,68	233,70	224.014,01	84,80%	0,08%	75,32%
733 DCT	1.539.531,00	1.587.056,00	1.454.683,45	41.888,60	1.403.572,57	91,66%	2,64%	88,44%
734 DBDI	218.720,00	218.720,00	146.707,04	3.011,65	98.066,46	67,08%	1,38%	44,84%
<b>74 DE</b>	<b>4.373.546,00</b>	<b>4.357.651,33</b>	<b>3.414.191,73</b>	<b>184.954,60</b>	<b>3.123.997,29</b>	<b>78,35%</b>	<b>4,24%</b>	<b>71,69%</b>
741 DE	189.361,00	189.174,15	73.744,79	1.858,50	73.587,29	38,98%	0,98%	38,90%
742 DEIE	274.487,00	250.235,51	209.060,48	0,00	198.829,32	83,55%	0,00%	79,46%
743 DASE	3.909.698,00	3.918.241,67	3.131.386,46	183.096,10	2.851.580,68	79,92%	4,67%	72,78%
<b>Total</b>	<b>95.911.143,00</b>	<b>94.295.438,76</b>	<b>69.358.680,83</b>	<b>7.899.783,36</b>	<b>59.206.840,82</b>	<b>73,55%</b>	<b>8,38%</b>	<b>62,79%</b>



A análise do quadro anterior tem a seguinte leitura, no que respeita ao acumulado do investimento realizado por **Direcção Municipal**:

### 1. Serviços de Assessoria e Direcções Municipais

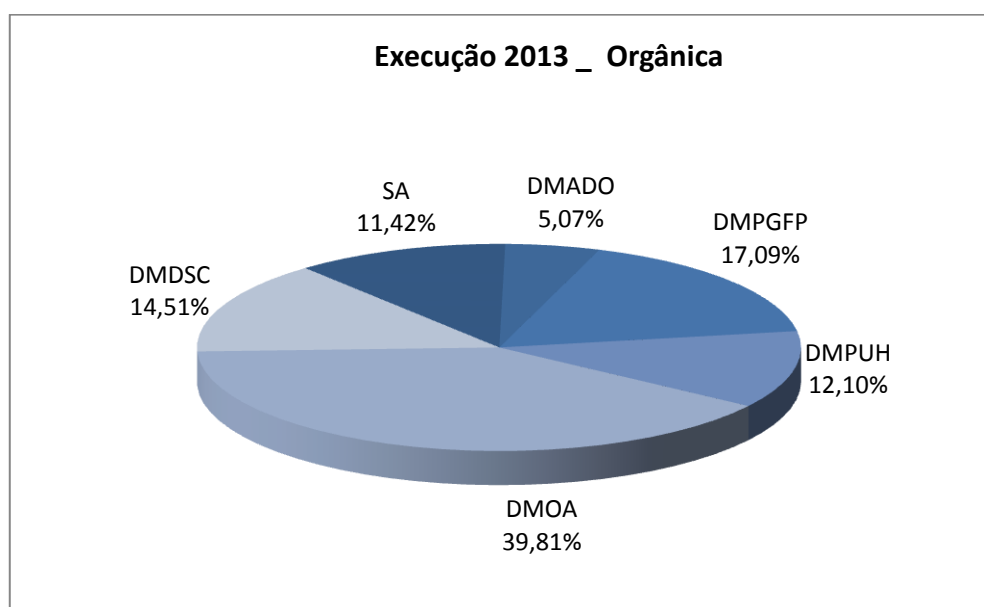

### 2. Serviços de Assessoria ou na direta dependência do Presidente da Câmara

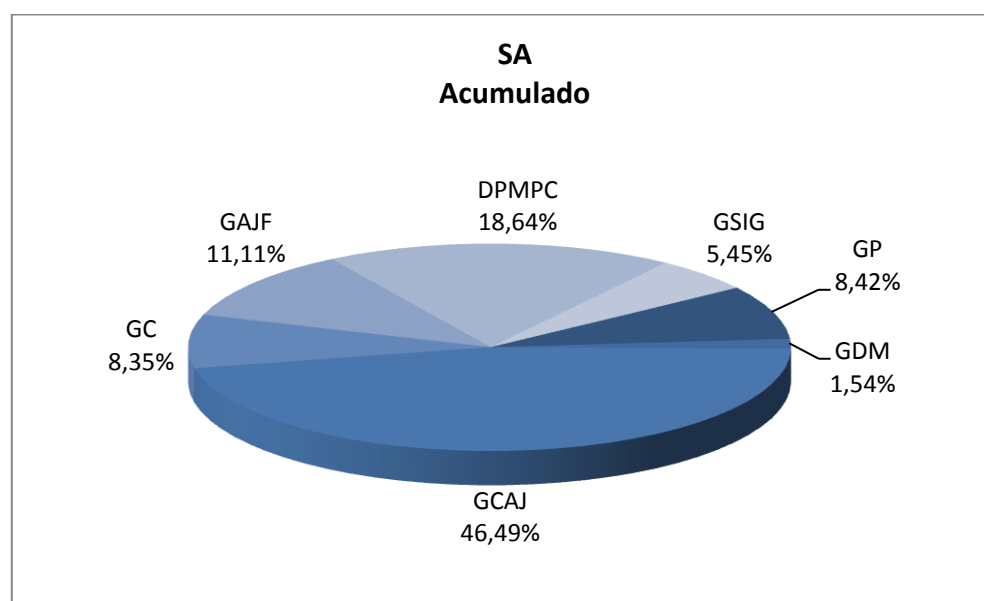

### 3. Direcção Municipal de Administração e Desenvolvimento Organizacional

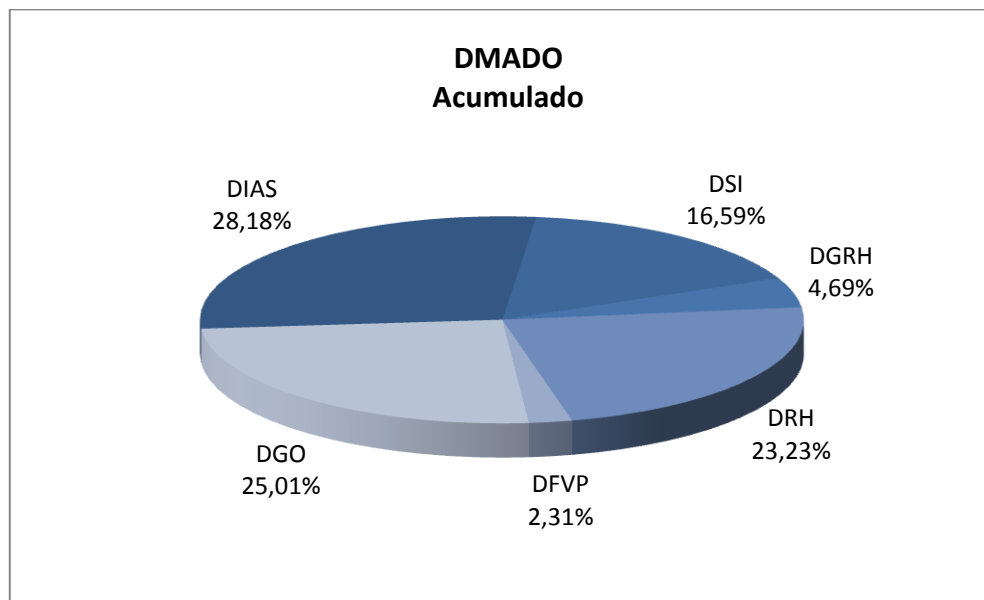

### 4. Direcção Municipal de Planeamento e Gestão Financeira e Patrimonial

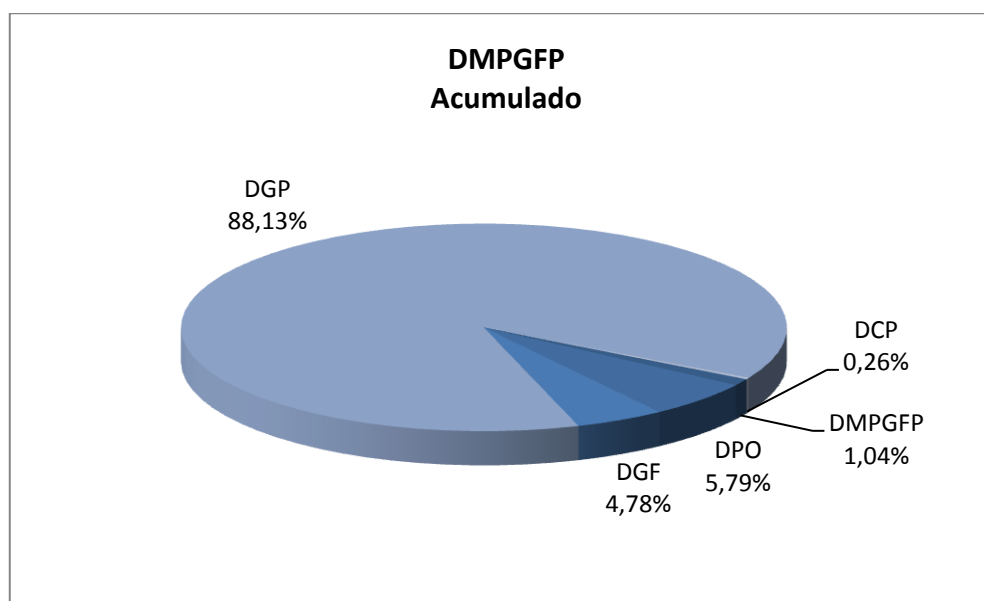

## 5. Direcção Municipal de Planeamento, Urbanismo e Habitação

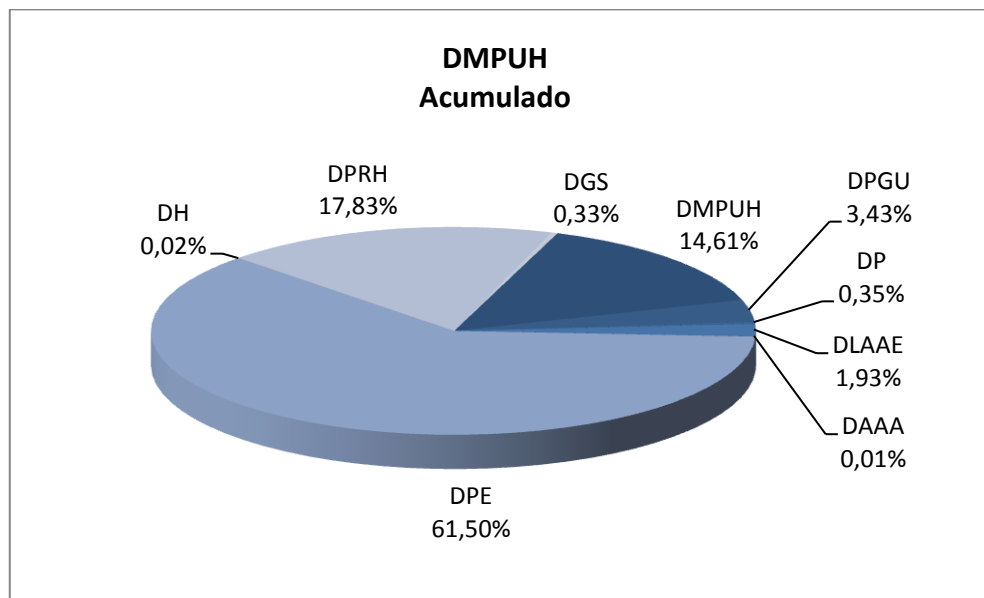

## 6. Direcção Municipal de Obras e Ambiente

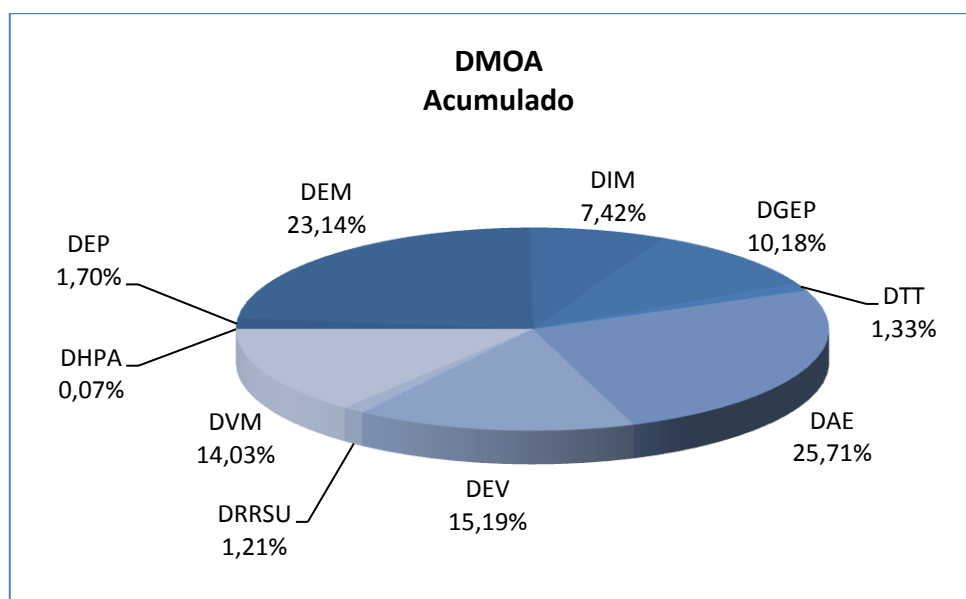

## 7. Direcção Municipal de Desenvolvimento Social e Cultural

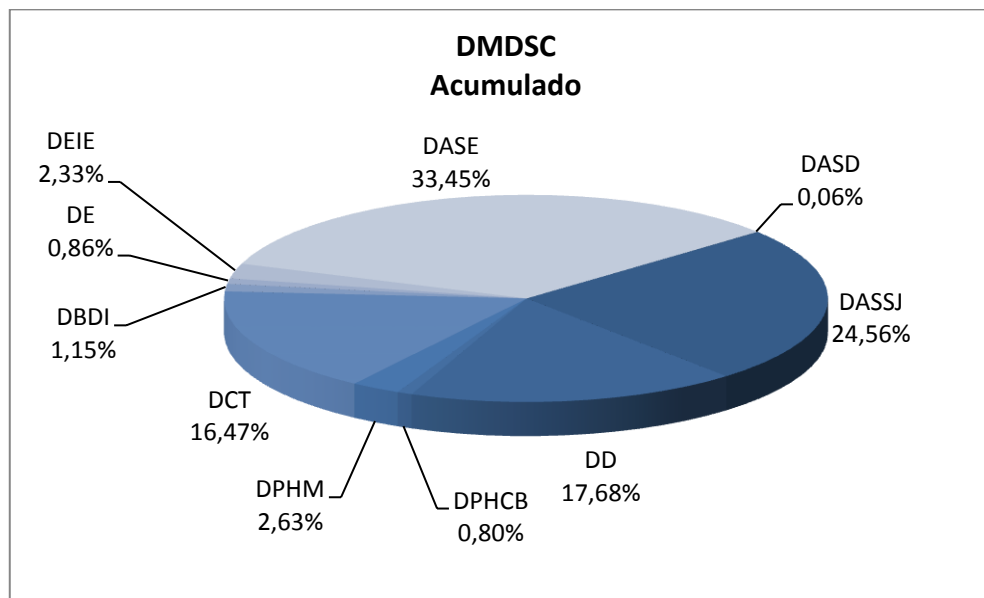



### 3. Situação Financeira e Grau de Execução Orçamental

Os quadros e gráficos apresentados procuram facilitar a leitura da situação financeira atual e da sua evolução ao longo de 2013.

O quadro seguinte mostra os valores da Receita cobrada e Despesa efetuada, correntes e de capital, totalizando a Receita € **116.929.250,83** e a Despesa € **103.054.125,42**. No total da Despesa está incluído o valor de € **59.206.840,82**, referente à execução das Grandes Opções do Plano (GOP).

Mês	Receita				Despesa		
	Corrente	Capital	Outras Receitas*	Total	Corrente	Capital	Total
Janeiro	4.769.072,36	5.660,20	2.415,12	<b>4.777.147,68</b>	3.890.223,85	1.025.662,96	<b>4.915.886,81</b>
Fevereiro	4.480.382,71	7.200,55	37.383,56	<b>4.524.966,82</b>	4.639.615,61	1.289.930,08	<b>5.929.545,69</b>
Março	4.062.724,61	81.894,88	15.462,47	<b>4.160.081,96</b>	5.932.007,91	966.972,23	<b>6.898.980,14</b>
Abril	8.203.870,15	20.160,74	1.319,71	<b>8.225.350,60</b>	6.763.118,96	1.814.903,93	<b>8.578.022,89</b>
Mai	16.083.124,87	72.249,71	69.818,20	<b>16.225.192,78</b>	5.802.968,00	2.537.716,48	<b>8.340.684,48</b>
Junho	5.400.966,38	12.064,63	2.113,45	<b>5.415.144,46</b>	11.542.058,38	1.019.782,10	<b>12.561.840,48</b>
Julho	6.373.680,56	7.574,60	9.422.784,61	<b>15.804.039,77</b>	6.717.296,28	2.194.736,68	<b>8.912.032,96</b>
Agosto	19.218.397,39	7.017,50	1.691,96	<b>19.227.106,85</b>	6.114.022,21	1.695.350,91	<b>7.809.373,12</b>
Setembro	10.025.725,18	26.572,91	955,24	<b>10.053.253,33</b>	6.241.752,51	1.645.132,66	<b>7.886.885,17</b>
Outubro	5.211.446,41	20.295,68	9.725,83	<b>5.241.467,92</b>	5.596.881,26	3.125.984,22	<b>8.722.865,48</b>
Novembro	6.644.024,57	23.252,40	15.256,57	<b>6.682.533,54</b>	3.707.124,46	4.887.983,36	<b>8.595.107,82</b>
Dezembro	16.490.878,88	72.986,99	29.099,25	<b>16.592.965,12</b>	9.272.612,59	4.630.287,79	<b>13.902.900,38</b>
	<b>106.964.294,07</b>	<b>356.930,79</b>	<b>9.608.025,97</b>	<b>116.929.250,83</b>	<b>76.219.682,02</b>	<b>26.834.443,40</b>	<b>103.054.125,42</b>

\* Outras Receitas – Corresponde às rubricas 15 - Reposições não abatidas nos pagamentos e 16 - Saldo da gerência anterior.

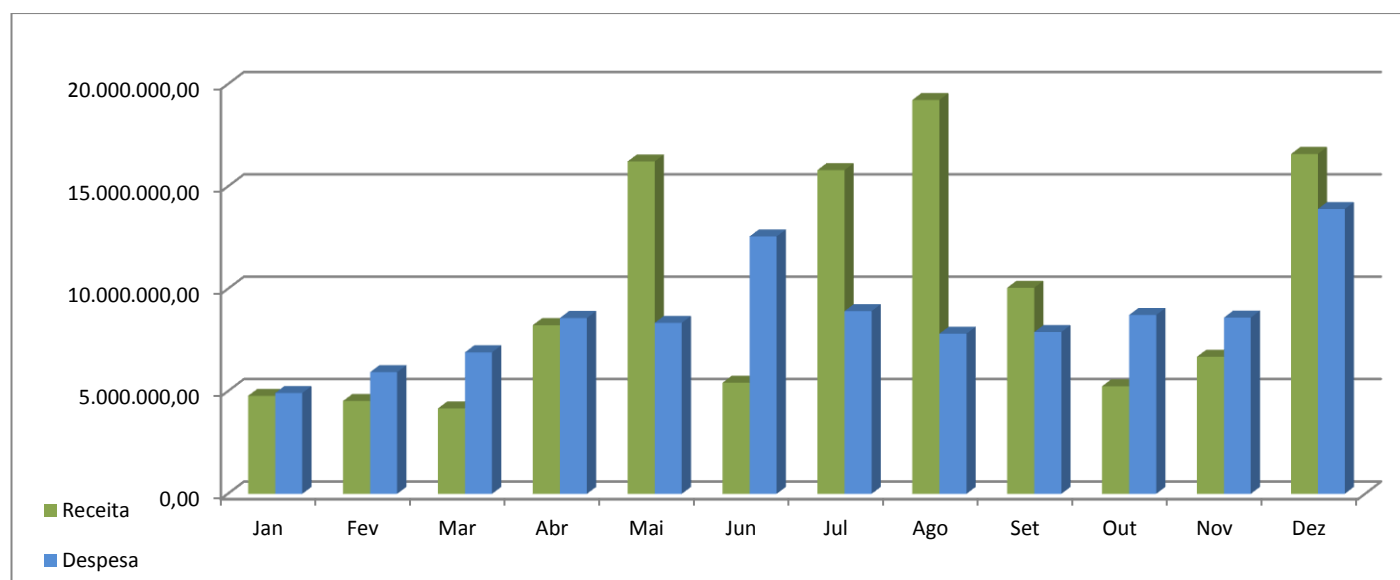

Do total da receita e despesa prevista para o Orçamento de 2013 verifica-se que, até 31 de Dezembro, a execução destas apresentam taxas de 99,39% na receita corrente, 1,41% na de capital, 83,40% na despesa corrente e 52,64% na despesa de capital, sendo que a execução total nestas duas componentes do orçamento são de 82,13% e 72,38%, respectivamente.

	Receita				Despesa			
	Orçamento		Execução		Orçamento		Execução	
	Inicial	Atual	Valor	%	Inicial	Atual	Valor	%
<b>Corrente</b>	107.618.221,00	107.618.221,00	106.964.294,07	99,39%	88.859.476,00	91.391.520,76	76.219.682,02	83,40%
<b>Capital</b>	29.524.766,00	25.290.766,00	356.930,79	1,41%	48.326.111,00	50.979.968,14	26.834.443,40	52,64%
<b>Outras Receitas</b>	42.600,00	9.462.501,90	9.608.025,97	101,54%				
<b>Total</b>	<b>137.185.587,00</b>	<b>142.371.488,90</b>	<b>116.929.250,83</b>	<b>82,13%</b>	<b>137.185.587,00</b>	<b>142.371.488,90</b>	<b>103.054.125,42</b>	<b>72,38%</b>

O Orçamento inicial de 2013, comparativamente a 2012, regista um decréscimo de 12,05%, tendo-se verificado as seguintes alterações, em valor absoluto e percentual:

	Receita				Despesa			
	Orçamento		Variação		Orçamento		Variação	
	2012	2013	Valor	%	2012	2013	Valor	%
<b>Corrente</b>	112.224.370,00	107.618.221,00	-4.606.149,00	-4,10%	93.964.927,00	88.859.476,00	-5.105.451,00	-5,43%
<b>Capital</b>	43.762.984,00	29.567.366,00	-14.195.618,00	-32,44%	62.022.427,00	48.326.111,00	-13.696.316,00	-22,08%
<b>Total</b>	<b>155.987.354,00</b>	<b>137.185.587,00</b>	<b>-18.801.767,00</b>	<b>-12,05%</b>	<b>155.987.354,00</b>	<b>137.185.587,00</b>	<b>-18.801.767,00</b>	<b>-12,05%</b>

Em relação à execução do Orçamento, comparando com igual período de 2012, verificam-se os seguintes valores:

	Receita				Despesa			
	Execução		Variação		Execução		Variação	
	2012	2013	Valor	%	2012	2013	Valor	%
<b>Corrente</b>	106.433.413,28	106.964.294,07	530.880,79	0,50%	76.033.952,12	76.219.682,02	185.729,90	0,24%
<b>Capital</b>	2.929.792,47	356.930,79	-2.572.861,68	-87,82%	27.358.117,50	26.834.443,40	-523.674,10	-1,91%
<b>Outras Receitas</b>	3.446.581,62	9.608.025,97	6.161.444,35	178,77%				
<b>Total</b>	<b>112.809.787,37</b>	<b>116.929.250,83</b>	<b>4.119.463,46</b>	<b>3,65%</b>	<b>103.392.069,62</b>	<b>103.054.125,42</b>	<b>-337.944,20</b>	<b>-0,33%</b>

### 3.1. Receita

O nível de execução dos vários capítulos que constituem a Receita é apresentado com base nos valores acumulados ao longo do ano, face ao Orçamento anual.

Rubricas da Receita	Receita			
	Orçamento Inicial	Orçamento Atual	Execução	% Exec.
01 - Impostos Directos	63.945.645,00	63.945.645,00	69.218.318,95	108,25%
02 - Impostos Indirectos	3.329.125,00	3.329.125,00	2.086.889,03	62,69%
04 - Taxas, Multas e Outras Penalidades	1.617.777,00	1.617.777,00	1.501.493,09	92,81%
05 - Rendimentos de Propriedade	5.141.829,00	5.141.829,00	78.172,54	1,52%
06 - Transferências Correntes	19.860.498,00	19.860.498,00	19.867.779,93	100,04%
07 - Venda Bens e Serviços Correntes	13.478.199,00	13.478.199,00	13.938.599,31	103,42%
08 – Outras Receitas Correntes	245.148,00	245.148,00	273.041,22	111,38%
<b>Receita Corrente</b>	<b>107.618.221,00</b>	<b>107.618.221,00</b>	<b>106.964.294,07</b>	<b>99,39%</b>
09 – Venda de Bens Investimento	24.583.608,00	23.449.608,00	93.743,84	0,40%
10 – Transferências de Capital	438.641,00	438.641,00	247.513,83	56,43%
11 - Activos Financeiros	1.310.141,00	1.310.141,00	0,00	0,00%
12 - Passivos Financeiros	3.100.000,00	0,00	0,00	0,00%
13 - Outras Receitas de Capital	92.376,00	92.376,00	15.673,12	16,97%
<b>Receita de Capital</b>	<b>29.524.766,00</b>	<b>25.290.766,00</b>	<b>356.930,79</b>	<b>1,41%</b>
15 – Reposições não Abatidas nos Pagamentos	42.600,00	42.600,00	188.124,07	441,61%
16 – Saldo da Gerência Anterior	0,00	9.419.901,90	9.419.901,90	100,00%
<b>Outras Receitas</b>	<b>42.600,00</b>	<b>9.462.501,90</b>	<b>9.608.025,97</b>	<b>101,54%</b>
<b>Total da Receita</b>	<b>137.185.587,00</b>	<b>142.371.488,90</b>	<b>116.929.250,83</b>	<b>82,13%</b>

O valor apurado de € 69.218.318,95 no capítulo **01 - Impostos Directos**, com uma taxa de realização de 108,25%, representa 64,71% da receita corrente e 59,20% da receita total arrecadada. Para o montante alcançado destaca-se o IMI com € 28.376.284,38, a Derrama com € 22.185.869,68 e o IUC com € 10.735.837,72.

Devido à importância do capítulo **01 - Impostos Directos** no total da receita apresenta-se seguidamente a análise detalhada dos Impostos nele incluídos.



## Imposto Municipal sobre Imóveis

	Orçamento	Realizado
2010	26.728.977,00	28.176.970,19
2011	27.408.593,00	30.018.243,43
2012	28.372.198,00	31.671.424,20
2013	30.083.680,00	28.382.035,17

Inclui valor residual de Contribuição Autárquica

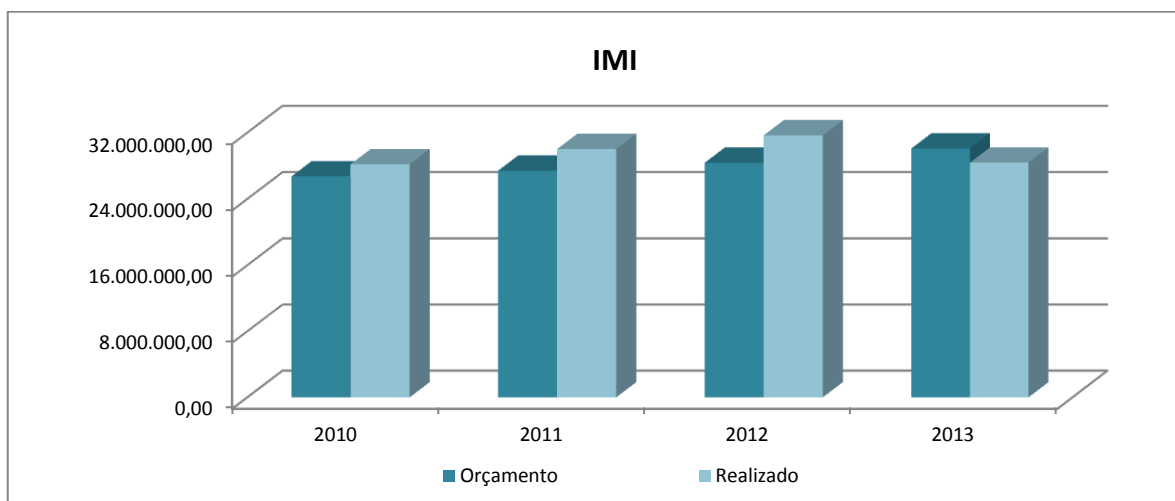

## Derrama

	Orçamento	Realizado
2010	16.787.358,00	14.769.874,40
2011	19.177.976,00	15.418.320,21
2012	16.093.451,00	13.820.446,94
2013	13.976.421,00	22.185.869,68

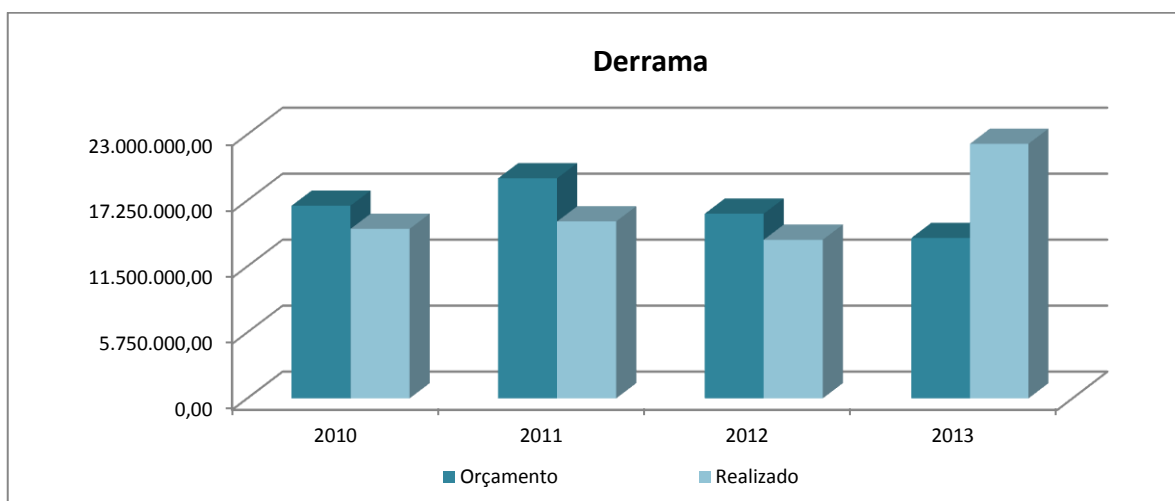

## Imposto Único de Circulação

	Orçamento	Realizado
2010	6.175.798,00	7.810.632,40
2011	7.296.694,00	8.826.225,82
2012	8.097.055,00	9.275.218,84
2013	8.815.805,00	10.735.837,72

Inclui valor residual de Imposto Municipal sobre Veículos

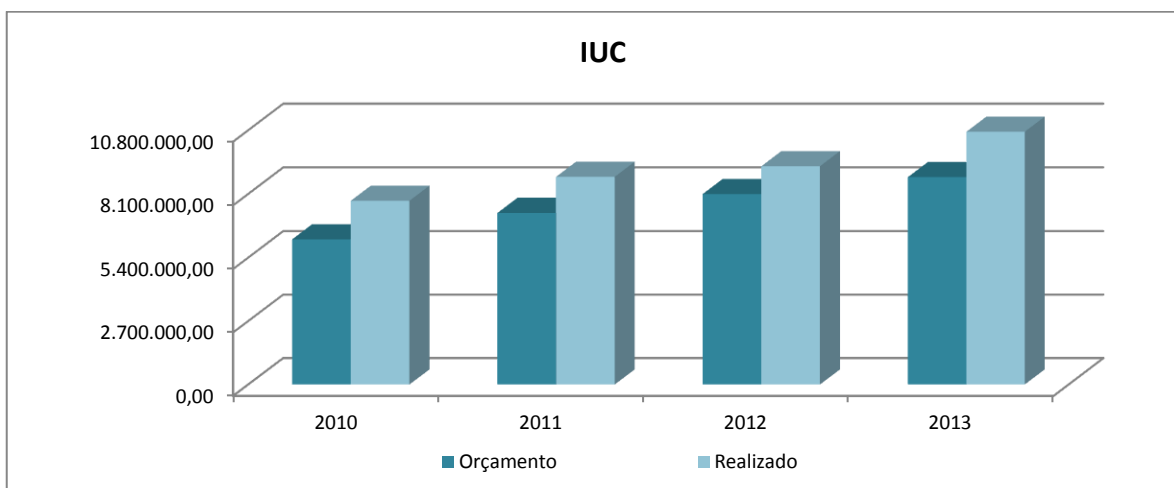

## Imposto Municipal sobre a Transmissão Onerosa de Imóveis

	Orçamento	Realizado
2010	28.382.769,00	17.683.750,59
2011	23.746.700,00	11.745.904,41
2012	15.389.914,00	8.624.559,72
2013	11.021.001,00	7.865.154,21

Inclui valor residual de SISA

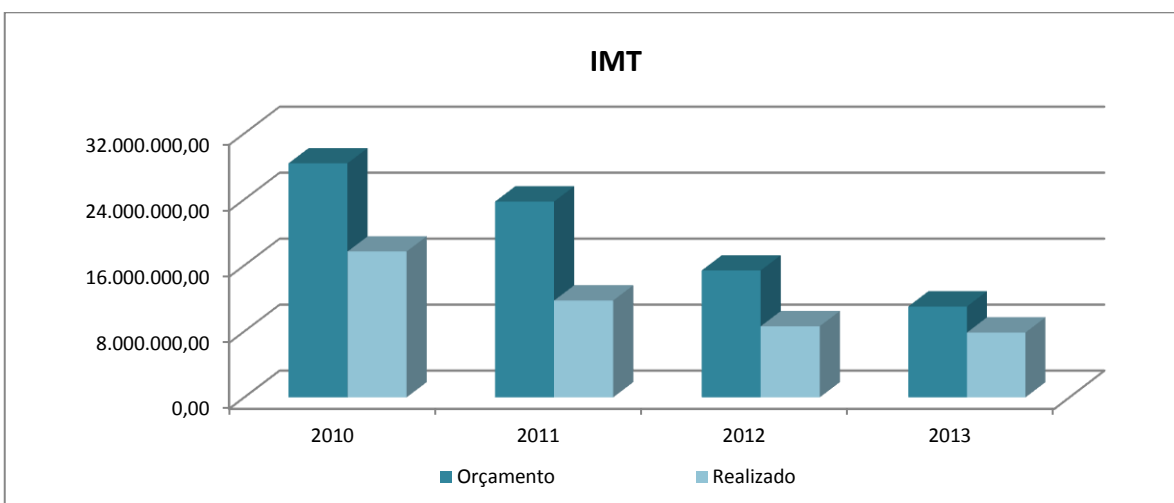

De seguida passa-se a apresentar os valores realizados da Receita (corrente e capital) e a sua percentagem de execução face aos valores estimados em Orçamento.

## Receita Corrente

ECON.	RUBRICA	REALIZADO 2012	ORÇAMENTO 2013	ORÇAMENTO ATUAL	REALIZADO 2013	EXECUÇÃO 2013
<b>01</b>	<b>IMPOSTOS DIRECTOS</b>	<b>63.424.444,72</b>	<b>63.945.645,00</b>	<b>63.945.645,00</b>	<b>69.218.318,95</b>	<b>108,25%</b>
<b>01.02</b>	<b>OUTROS</b>	<b>63.424.444,72</b>	<b>63.945.645,00</b>	<b>63.945.645,00</b>	<b>69.218.318,95</b>	<b>108,25%</b>
01.02.02	IMPOSTO MUNICIPAL S/ IMÓVEIS (IMI)	31.671.424,20	30.078.879,00	30.078.879,00	28.376.284,38	94,34%
01.02.03	IMPOSTO ÚNICO DE CIRCULAÇÃO	9.275.218,84	8.815.797,00	8.815.797,00	10.735.837,72	121,78%
01.02.04	IMPOSTO MUNICIPAL S/ TRANS. ONEROSAS IMÓVEIS (IMT)	8.599.763,28	10.811.013,00	10.811.013,00	7.846.638,79	72,58%
01.02.05	DERRAMA	13.820.446,94	13.976.421,00	13.976.421,00	22.185.869,68	158,74%
<b>01.02.07</b>	<b>IMPOSTOS ABOLIDOS</b>	<b>24.796,44</b>	<b>214.797,00</b>	<b>214.797,00</b>	<b>24.266,21</b>	<b>11,30%</b>
01.02.07.01	CONTRIBUIÇÃO AUTÁRQUICA	0,00	4.801,00	4.801,00	5.750,79	119,78%
01.02.07.02	IMPOSTO MUNICIPAL SISA	24.796,44	209.988,00	209.988,00	18.515,42	8,82%
01.02.07.03	IMPOSTO MUNICIPAL S/ VEÍCULOS	0,00	8,00	8,00	0,00	0,00%
<b>01.02.99</b>	<b>IMPOSTOS DIRECTOS DIVERSOS</b>	<b>32.795,02</b>	<b>48.738,00</b>	<b>48.738,00</b>	<b>49.422,17</b>	<b>101,40%</b>
01.02.99.01	IMPOSTO ESPECIAL	32.795,02	48.738,00	48.738,00	49.422,17	101,40%
<b>02</b>	<b>IMPOSTOS INDIRECTOS</b>	<b>3.259.734,55</b>	<b>3.329.125,00</b>	<b>3.329.125,00</b>	<b>2.086.889,03</b>	<b>62,69%</b>
<b>02.02</b>	<b>OUTROS</b>	<b>3.259.734,55</b>	<b>3.329.125,00</b>	<b>3.329.125,00</b>	<b>2.086.889,03</b>	<b>62,69%</b>
<b>02.02.06</b>	<b>IMPOSTOS INDIRECTOS ESPECIF.AUTARQUIAS LOCAIS</b>	<b>3.259.734,55</b>	<b>3.329.125,00</b>	<b>3.329.125,00</b>	<b>2.086.889,03</b>	<b>62,69%</b>
02.02.06.01	MERCADOS E FEIRAS	20,00	52,00	52,00	5.649,60	10864,62%
02.02.06.02	LOTEAMENTOS E OBRAS (taxa de licenças obras, loteamentos, obras via pública - pagos por empresas)	324.225,71	470.883,00	470.883,00	262.577,52	55,76%
02.02.06.03	OCUPAÇÃO DA VIA PÚBLICA (taxas relativas a ocupação de esplanadas, quiosques, etc - pagos por empresas)	1.941.539,11	1.869.537,00	1.869.537,00	789.066,37	42,21%
02.02.06.05	PUBLICIDADE (meios de public.- pub. luminosa, ecrans - pagos por empresas)	511.240,61	571.792,00	571.792,00	413.399,43	72,30%
<b>02.02.06.99</b>	<b>OUTROS</b>	<b>482.709,12</b>	<b>416.861,00</b>	<b>416.861,00</b>	<b>616.196,11</b>	<b>147,82%</b>
02.02.06.99.01	TMDP	123.272,22	99.643,00	99.643,00	106.861,47	107,24%
02.02.06.99.02	TDFTH	3.249,03	7.122,00	7.122,00	696,00	9,77%
02.02.06.99.99	OUTROS (receita proveniente de vistorias, averbamentos, registos de alvarás, emolumentos)	356.187,87	310.096,00	310.096,00	508.638,64	164,03%
<b>04</b>	<b>TAXAS, MULTAS E OUTRAS PENALIDADES</b>	<b>807.650,52</b>	<b>1.617.777,00</b>	<b>1.617.777,00</b>	<b>1.501.493,09</b>	<b>92,81%</b>
<b>04.01</b>	<b>TAXAS</b>	<b>571.658,67</b>	<b>1.277.623,00</b>	<b>1.277.623,00</b>	<b>749.731,69</b>	<b>58,68%</b>
<b>04.01.23</b>	<b>TAXAS ESPECIF.AUTARQUIAS LOCAIS</b>	<b>571.658,67</b>	<b>1.277.623,00</b>	<b>1.277.623,00</b>	<b>749.731,69</b>	<b>58,68%</b>
04.01.23.01	MERCADOS E FEIRAS (taxas festas do concelho, feira dos minerais)	56.981,25	50.502,00	50.502,00	28.174,30	55,79%
04.01.23.02	LOTEAMENTOS E OBRAS	276.958,71	1.007.701,00	1.007.701,00	447.499,68	44,41%
04.01.23.03	OCUPAÇÃO DA VIA PÚBLICA	56.447,05	52.626,00	52.626,00	64.048,13	121,70%
04.01.23.05	CAÇA, USO E PORTE DE ARMA	225,67	142,00	142,00	263,24	185,38%
04.01.23.06	SANEAMENTO - receita proveniente dos SMAS	0,00	1,00	1,00	0,00	0,00%
04.01.23.07	ARRENDAMENTO URBANO	94,97	1,00	1,00	0,00	0,00%
<b>04.01.23.99</b>	<b>OUTRAS</b>	<b>180.951,02</b>	<b>166.650,00</b>	<b>166.650,00</b>	<b>209.746,34</b>	<b>125,86%</b>
04.01.23.99.01	TDFTH	411,08	856,00	856,00	54,00	6,31%
04.01.23.99.99	OUTRAS (receita proveniente de vistorias, averbamentos, registos de alvarás - pagos por particulares)	180.539,94	165.794,00	165.794,00	209.692,34	126,48%
<b>04.02</b>	<b>MULTAS E OUTRAS PENALIDADES</b>	<b>235.991,85</b>	<b>340.154,00</b>	<b>340.154,00</b>	<b>751.761,40</b>	<b>221,01%</b>
04.02.01	JUROS DE MORA (arrecadação de juros devidos pelas importâncias em dívida, quando pagas depois do prazo)	56.243,01	102.353,00	102.353,00	83.076,08	81,17%
04.02.02	JUROS COMPENSATÓRIOS	49.685,18	52.025,00	52.025,00	343.573,56	660,40%
04.02.04	COIMAS E PENALIDADES POR CONTRAORDENAÇÕES (coimas de contraordenações praticadas em diversos sectores) - MULTAS	120.543,90	169.990,00	169.990,00	315.378,63	185,53%
04.02.99	MULTAS E PENALIDADES DIVERSAS (taxas de relaxe e outras)	9.519,76	15.786,00	15.786,00	9.733,13	61,66%
<b>05</b>	<b>RENDIMENTOS DE PROPRIEDADE</b>	<b>3.824.153,16</b>	<b>5.141.829,00</b>	<b>5.141.829,00</b>	<b>78.172,54</b>	<b>1,52%</b>
<b>05.01</b>	<b>JUROS -SOC. E QUASE SOC. NÃO FINANCEIRAS</b>	<b>0,00</b>	<b>2,00</b>	<b>2,00</b>	<b>0,00</b>	<b>0,00%</b>
05.01.01	PÚBLICAS	0,00	1,00	1,00	0,00	0,00%
05.01.02	PRIVADAS	0,00	1,00	1,00	0,00	0,00%

(continua)

(continuação)

### Receita Corrente

ECON.	RUBRICA	REALIZADO 2012	ORÇAMENTO 2013	ORÇAMENTO ATUAL	REALIZADO 2013	EXECUÇÃO 2013
<b>05.02</b>	<b>JUROS - SOCIEDADES FINANCEIRAS</b>	10.580,55	22.456,00	22.456,00	13.825,30	61,57%
05.02.01	BANCOS E OUT. INST. FINANCEIRAS (juros depósitos bancários)	10.580,55	22.455,00	22.455,00	13.825,30	61,57%
05.02.02	COMP. SEGUROS E FUNDOS PENSÕES	0,00	1,00	1,00	0,00	0,00%
<b>05.07</b>	<b>DIVIDENDOS E PARTIC.LUCROS SOC. E QS SOC. N/FIN.</b>	777.507,26	39.552,00	39.552,00	15.239,46	38,53%
05.07.01	EMPRESAS PÚBLICAS	0,00	1,00	1,00	0,00	0,00%
05.07.02	EMPRESAS PÚBLICAS MUNICIPAIS E INTERMUNICIPAIS	777.507,26	39.549,00	39.549,00	15.239,46	38,53%
05.07.03	EMPRESAS PRIVADAS	0,00	1,00	1,00	0,00	0,00%
05.07.99	OUTRAS	0,00	1,00	1,00	0,00	0,00%
<b>05.09</b>	<b>PARTICIPAÇÕES LUCROS ADMINISTRAÇÕES PÚBLICAS</b>	3.000.000,00	5.000.003,00	5.000.003,00	0,00	0,00%
05.09.01	ASSOCIAÇÕES MUNICÍPIO	0,00	1,00	1,00	0,00	0,00%
05.09.02	ASSOCIAÇÕES FREGUESIA	0,00	1,00	1,00	0,00	0,00%
05.09.03	SERVIÇOS MUNICIPALIZADOS	3.000.000,00	5.000.000,00	5.000.000,00	0,00	0,00%
05.09.99	OUTRAS	0,00	1,00	1,00	0,00	0,00%
<b>05.10</b>	<b>RENDAS</b>	36.065,35	79.816,00	79.816,00	49.107,78	61,53%
05.10.01	TERRENOS (receita de arrendamento de terrenos)	36.065,35	79.815,00	79.815,00	49.107,78	61,53%
05.10.99	OUTROS	0,00	1,00	1,00	0,00	0,00%
<b>06</b>	<b>TRANSFERÊNCIAS CORRENTES</b>	<b>19.488.656,66</b>	<b>19.860.498,00</b>	<b>19.860.498,00</b>	<b>19.867.779,93</b>	<b>100,04%</b>
<b>06.01</b>	<b>SOC. E QUASE SOC. NÃO FINANCEIRAS</b>	35.000,00	7.503,00	7.503,00	30.000,00	399,84%
<b>06.01.01</b>	<b>PÚBLICAS</b>	0,00	3,00	3,00	0,00	0,00%
06.01.01.01	EMPRESAS PÚBLICAS	0,00	1,00	1,00	0,00	0,00%
06.01.01.02	EMPRESAS PÚB. MUNICIPAIS E INTERMUNICIPAIS	0,00	1,00	1,00	0,00	0,00%
06.01.01.99	OUTRAS	0,00	1,00	1,00	0,00	0,00%
06.01.02	PRIVADAS	35.000,00	7.500,00	7.500,00	30.000,00	400,00%
<b>06.02</b>	<b>SOCIEDADES FINANCEIRAS</b>	74.841,89	68.570,00	68.570,00	73.465,83	107,14%
06.02.01	BANCOS E OUTRAS INSTITUIÇÕES FINANCEIRAS	0,00	1,00	1,00	1.537,50	153750,00%
06.02.02	COMPANHIAS SEGUROS E FUNDOS PENSÕES	74.841,89	68.569,00	68.569,00	71.928,33	104,90%
<b>06.03</b>	<b>ADMINISTRAÇÃO CENTRAL</b>	19.356.325,19	19.777.351,00	19.777.351,00	19.746.940,87	99,85%
<b>06.03.01</b>	<b>ESTADO</b>	18.411.618,86	19.160.633,00	19.160.633,00	19.155.656,15	99,97%
06.03.01.01	FEF - FUNDO EQUILÍBRIO FINANCEIRO	0,00	1,00	1,00	0,00	0,00%
06.03.01.02	FSM - FUNDO SOCIAL MUNICIPAL	0,00	1,00	1,00	0,00	0,00%
06.03.01.03	PARTICIPAÇÃO FIXA NO IRS	16.774.492,00	17.657.360,00	17.657.360,00	17.657.360,00	100,00%
06.03.01.99	OUTRAS (transferências de ministérios e direções-gerais)	1.637.126,86	1.503.271,00	1.503.271,00	1.498.296,15	99,67%
<b>06.03.06</b>	<b>ESTADO - PARTICIP.COMUNITÁRIA PROJ. CO-FINANC.</b>	42.196,73	224.448,00	224.448,00	155.340,56	69,21%
06.03.06.01	FSE	21.268,17	48.102,00	48.102,00	18.022,75	37,47%
06.03.06.02	QREN / FEDER	20.928,56	176.346,00	176.346,00	137.317,81	77,87%
06.03.07	SERVIÇOS E FUNDOS AUTÓNOMOS (IEFP, DREL, ITP)	902.509,60	392.270,00	392.270,00	435.944,16	111,13%
<b>06.05</b>	<b>ADMINISTRAÇÃO LOCAL</b>	0,00	1,00	1,00	0,00	0,00%
06.05.01	CONTINENTE	0,00	1,00	1,00	0,00	0,00%
<b>06.07</b>	<b>INSTITUIÇÕES SEM FINS LUCRATIVOS</b>	1.276,88	1,00	1,00	0,00	0,00%
06.07.01	INSTITUIÇÕES SEM FINS LUCRATIVOS	1.276,88	1,00	1,00	0,00	0,00%
<b>06.08</b>	<b>FAMÍLIAS</b>	0,00	1,00	1,00	0,00	0,00%
06.08.01	FAMÍLIAS	0,00	1,00	1,00	0,00	0,00%
<b>06.09</b>	<b>RESTO DO MUNDO</b>	21.212,70	7.071,00	7.071,00	17.373,23	245,70%
06.09.01	UNIÃO EUROPEIA - INSTITUIÇÕES	21.212,70	7.071,00	7.071,00	17.373,23	245,70%

(continua)

(continuação)

### Receita Corrente

ECON.	RUBRICA	REALIZADO 2012	ORÇAMENTO 2013	ORÇAMENTO ATUAL	REALIZADO 2013	EXECUÇÃO 2013
<b>07</b>	<b>VENDA DE BENS E SERVIÇOS CORRENTES</b>	<b>15.339.804,26</b>	<b>13.478.199,00</b>	<b>13.478.199,00</b>	<b>13.938.599,31</b>	<b>103,42%</b>
<b>07.01</b>	<b>VENDA DE BENS</b>	<b>50.949,61</b>	<b>38.145,00</b>	<b>38.145,00</b>	<b>36.318,82</b>	<b>95,21%</b>
07.01.03	PUBLICAÇÕES E IMPRESSOS (venda de publicações)	6.605,29	8.290,00	8.290,00	6.034,04	72,79%
07.01.05	BENS INUTILIZADOS (venda de bens móveis duradouros)	0,00	1,00	1,00	0,00	0,00%
07.01.07	PRODUTOS ALIMENTARES E BEBIDAS	35.839,41	21.768,00	21.768,00	26.643,46	122,40%
07.01.10	DESPERDÍCIOS, RESÍDUOS E REFUGOS	0,00	1,00	1,00	0,00	0,00%
07.01.99	OUTROS	8.504,91	8.085,00	8.085,00	3.641,32	45,04%
<b>07.02</b>	<b>SERVIÇOS</b>	<b>8.514.240,47</b>	<b>6.775.187,00</b>	<b>6.775.187,00</b>	<b>8.455.076,50</b>	<b>124,79%</b>
07.02.01	ALUGUER ESPAÇOS E EQUIPAMENTOS (aluguer esporádico de espaços da entidade)	4.311,74	1.826,00	1.826,00	504,30	27,62%
07.02.03	VISTORIAS E ENSAIOS	0,00	1,00	1,00	0,00	0,00%
07.02.04	SERVIÇOS DE LABORATÓRIO	0,00	1,00	1,00	0,00	0,00%
07.02.06	REPARAÇÕES	0,00	1,00	1,00	0,00	0,00%
<b>07.02.08</b>	<b>SERVIÇOS SOCIAIS, RECREAT., CULT. E DESPORTIVOS</b>	<b>68.396,57</b>	<b>71.198,00</b>	<b>71.198,00</b>	<b>65.796,67</b>	<b>92,41%</b>
07.02.08.01	SERVIÇOS SOCIAIS	839,77	456,00	456,00	0,00	0,00%
<b>07.02.08.02</b>	<b>SERVIÇOS RECREATIVOS</b>	<b>16.527,39</b>	<b>18.056,00</b>	<b>18.056,00</b>	<b>18.540,00</b>	<b>102,68%</b>
07.02.08.02.01	TURISMO SÉNIOR	0,00	2.390,00	2.390,00	1.120,00	46,86%
07.02.08.02.99	OUTROS	16.527,39	15.666,00	15.666,00	17.420,00	111,20%
<b>07.02.08.03</b>	<b>SERVIÇOS CULTURAIS</b>	<b>19.879,21</b>	<b>18.887,00</b>	<b>18.887,00</b>	<b>16.656,67</b>	<b>88,19%</b>
07.02.08.03.01	TURISMO SÉNIOR	0,00	172,00	172,00	760,00	441,86%
07.02.08.03.99	OUTROS	19.879,21	18.715,00	18.715,00	15.896,67	84,94%
07.02.08.04	SERVIÇOS DESPORTIVOS	31.150,20	33.799,00	33.799,00	30.600,00	90,54%
<b>07.02.09</b>	<b>SERVIÇOS ESPECIFICOS DAS AUTARQUIAS</b>	<b>8.227.477,08</b>	<b>6.566.146,00</b>	<b>6.566.146,00</b>	<b>8.107.068,71</b>	<b>123,47%</b>
07.02.09.02	RESÍDUOS SÓLIDOS (empresas e particulares)	6.593.132,75	4.804.318,00	4.804.318,00	6.629.342,67	137,99%
07.02.09.04	TRABALHO POR CONTA DE PARTICULARES (obras realizadas pela Autarquia em substituição dos particulares)	192,00	13.423,00	13.423,00	2.785,39	20,75%
07.02.09.05	CEMITÉRIOS (receita realizada com inumações, exumações, ocupação de ossários)	345.759,43	362.436,00	362.436,00	310.930,31	85,79%
07.02.09.06	MERCADOS E FEIRAS (arrematação de bancas, taxas de ocupação, arrecadação de volumes)	338.648,25	400.808,00	400.808,00	253.114,40	63,15%
<b>07.02.09.99</b>	<b>OUTROS</b>	<b>949.744,65</b>	<b>985.161,00</b>	<b>985.161,00</b>	<b>910.895,94</b>	<b>92,46%</b>
07.02.09.99.01	LIVRETES E CHAPAS VEÍCULOS	44,28	1,00	1,00	382,51	38251,00%
07.02.09.99.02	OUTROS ENCARGOS	116.567,32	117.083,00	117.083,00	79.817,85	68,17%
07.02.09.99.03	PARTIC.EMOLUMENTAR FUNCIONÁRIO (receita que resulta no final do ano - emolumentos que reverte a favor da autarquia)	0,00	1,00	1,00	0,00	0,00%
07.02.09.99.04	SENHAS REFEIÇÕES ESCOLAS	825.596,92	820.000,00	820.000,00	809.878,32	98,77%
07.02.09.99.05	OUTRAS COMPENS. SERV.PRESTADO (receita residual - manutenção espaços verdes pagos pelos SMAS)	7.536,13	48.076,00	48.076,00	20.817,26	43,30%
07.02.99	OUTROS	214.055,08	136.014,00	136.014,00	281.706,82	207,12%
<b>07.03</b>	<b>RENDAS</b>	<b>6.774.614,18</b>	<b>6.664.867,00</b>	<b>6.664.867,00</b>	<b>5.447.203,99</b>	<b>81,73%</b>
07.03.01	HABITAÇÕES (receita realizada com arrendamentos sociais)	2.357.686,25	2.192.700,00	2.192.700,00	2.426.013,44	110,64%
07.03.02	EDIFÍCIOS (renda de espaços concessionados)	663.232,67	1.457.529,00	1.457.529,00	709.434,85	48,67%
07.03.99	OUTRAS (EDP e valor condomínio da Unidade Residencial Madre Maria Clara)	3.753.695,26	3.014.638,00	3.014.638,00	2.311.755,70	76,68%
<b>08</b>	<b>OUTRAS RECEITAS CORRENTES</b>	<b>288.969,41</b>	<b>245.148,00</b>	<b>245.148,00</b>	<b>273.041,22</b>	<b>111,38%</b>
<b>08.01</b>	<b>OUTROS</b>	<b>288.969,41</b>	<b>245.148,00</b>	<b>245.148,00</b>	<b>273.041,22</b>	<b>111,38%</b>
<b>08.01.99</b>	<b>OUTROS</b>	<b>288.969,41</b>	<b>245.148,00</b>	<b>245.148,00</b>	<b>273.041,22</b>	<b>111,38%</b>
08.01.99.02	INDEMNIZ. ESTRAGOS PROVOCADOS POR OUTREM	22.592,58	33.905,00	33.905,00	25.724,46	75,87%
08.01.99.99	DIVERSAS	266.376,83	211.243,00	211.243,00	247.316,76	117,08%
<b>RECEITA CORRENTE</b>		<b>106.433.413,28</b>	<b>107.618.221,00</b>	<b>107.618.221,00</b>	<b>106.964.294,07</b>	<b>99,39%</b>

## Receita de Capital

ECON.	RUBRICA	REALIZADO 2012	ORÇAMENTO 2013	ORÇAMENTO ATUAL	REALIZADO 2013	EXECUÇÃO 2013
<b>09</b>	<b>VENDA DE BENS DE INVESTIMENTO</b>	<b>258.379,82</b>	<b>24.583.608,00</b>	<b>23.449.608,00</b>	<b>93.743,84</b>	<b>0,40%</b>
09.01	TERRENOS	3.094,40	24.408.592,00	23.274.592,00	0,00	0,00%
09.01.01	SOC. E QUASE SOC. NÃO FINANCEIRAS	3.094,40	24.408.591,00	23.274.591,00	0,00	0,00%
09.01.10	FAMÍLIAS	0,00	1,00	1,00	0,00	0,00%
<b>09.02</b>	<b>HABITAÇÕES</b>	<b>170.717,27</b>	<b>88.682,00</b>	<b>88.682,00</b>	<b>68.311,39</b>	<b>77,03%</b>
09.02.01	SOC. E QUASE SOC. NÃO FINANCEIRAS	0,00	1,00	1,00	0,00	0,00%
09.02.09	INSTITUIÇÕES S/ FINS LUCRATIVOS	0,00	1,00	1,00	0,00	0,00%
09.02.10	FAMÍLIAS	170.717,27	88.680,00	88.680,00	68.311,39	77,03%
<b>09.03</b>	<b>EDIFÍCIOS</b>	<b>0,00</b>	<b>3,00</b>	<b>3,00</b>	<b>0,00</b>	<b>0,00%</b>
09.03.01	SOC. E QUASE SOC. NÃO FINANCEIRAS	0,00	1,00	1,00	0,00	0,00%
09.03.09	INSTITUIÇÕES S/ FINS LUCRATIVOS	0,00	1,00	1,00	0,00	0,00%
09.03.10	FAMÍLIAS	0,00	1,00	1,00	0,00	0,00%
<b>09.04</b>	<b>OUTROS BENS DE INVESTIMENTO</b>	<b>84.568,15</b>	<b>86.331,00</b>	<b>86.331,00</b>	<b>25.432,45</b>	<b>29,46%</b>
<b>09.04.01</b>	<b>SOC. E QUASE SOC. NÃO FINANCEIRAS</b>	<b>84.568,15</b>	<b>86.331,00</b>	<b>86.331,00</b>	<b>25.432,45</b>	<b>29,46%</b>
09.04.01.01	EQUIPAMENTO TRANSPORTE	82.573,15	85.333,00	85.333,00	25.432,45	29,80%
09.04.01.02	MAQUINARIA E EQUIPAMENTO (venda de sucata ou retomas de maquinaria ou equipamento)	1.995,00	997,00	997,00	0,00	0,00%
09.04.01.03	OUTROS	0,00	1,00	1,00	0,00	0,00%
<b>10</b>	<b>TRANSFERÊNCIAS DE CAPITAL</b>	<b>1.637.059,65</b>	<b>438.641,00</b>	<b>438.641,00</b>	<b>247.513,83</b>	<b>56,43%</b>
<b>10.01</b>	<b>SOC. E QUASE SOC. NÃO FINANCEIRAS</b>	<b>78.333,00</b>	<b>250.003,00</b>	<b>250.003,00</b>	<b>31.417,50</b>	<b>12,57%</b>
<b>10.01.01</b>	<b>PÚBLICAS</b>	<b>70.000,00</b>	<b>3,00</b>	<b>3,00</b>	<b>0,00</b>	<b>0,00%</b>
10.01.01.01	EMPRESAS PÚBLICAS	0,00	1,00	1,00	0,00	0,00%
10.01.01.02	EMPRESAS PÚBL. MUNICIPAIS E INTERMUNIC.	0,00	1,00	1,00	0,00	0,00%
10.01.01.99	OUTRAS	70.000,00	1,00	1,00	0,00	0,00%
10.01.02	PRIVADAS	8.333,00	250.000,00	250.000,00	31.417,50	12,57%
<b>10.02</b>	<b>SOCIEDADES FINANCEIRAS</b>	<b>0,00</b>	<b>2,00</b>	<b>2,00</b>	<b>0,00</b>	<b>0,00%</b>
10.02.01	BANCOS E OUT. INST. FINANCEIRAS	0,00	1,00	1,00	0,00	0,00%
10.02.02	COMP. SEGUROS E FUNDOS PENSÕES	0,00	1,00	1,00	0,00	0,00%
<b>10.03</b>	<b>ADMINISTRAÇÃO CENTRAL</b>	<b>1.558.726,65</b>	<b>188.632,00</b>	<b>188.632,00</b>	<b>216.096,33</b>	<b>114,56%</b>
<b>10.03.01</b>	<b>ESTADO</b>	<b>0,00</b>	<b>2,00</b>	<b>2,00</b>	<b>15.000,00</b>	<b>750000,00%</b>
10.03.01.01	FEF - FUNDO EQUILÍBRIO FINANCEIRO	0,00	1,00	1,00	0,00	0,00%
10.03.01.99	OUTRAS (receitas de transferências de participações para bens de investimento - ministérios, CCDRLVT, AML)	0,00	1,00	1,00	15.000,00	1500000,00%
<b>10.03.07</b>	<b>ESTADO - PARTICIP.COMUNITÁRIA PROJ. CO-FINANC.</b>	<b>1.558.726,65</b>	<b>188.629,00</b>	<b>188.629,00</b>	<b>201.096,33</b>	<b>106,61%</b>
10.03.07.01	FSE	0,00	1,00	1,00	0,00	0,00%
10.03.07.02	QREN / FEDER	1.558.726,65	188.628,00	188.628,00	201.096,33	106,61%
10.03.08	SERVIÇOS E FUNDOS AUTÓNOMOS (IHRO, ITP)	0,00	1,00	1,00	0,00	0,00%
<b>10.05</b>	<b>ADMINISTRAÇÃO LOCAL</b>	<b>0,00</b>	<b>1,00</b>	<b>1,00</b>	<b>0,00</b>	<b>0,00%</b>
10.05.01	CONTINENTE	0,00	1,00	1,00	0,00	0,00%
<b>10.07</b>	<b>INSTITUIÇÕES SEM FINS LUCRATIVOS</b>	<b>0,00</b>	<b>1,00</b>	<b>1,00</b>	<b>0,00</b>	<b>0,00%</b>
10.07.01	INSTITUIÇÕES SEM FINS LUCRATIVOS	0,00	1,00	1,00	0,00	0,00%
<b>10.08</b>	<b>FAMÍLIAS</b>	<b>0,00</b>	<b>1,00</b>	<b>1,00</b>	<b>0,00</b>	<b>0,00%</b>
10.08.01	FAMÍLIAS (particulares)	0,00	1,00	1,00	0,00	0,00%
<b>10.09</b>	<b>RESTO DO MUNDO</b>	<b>0,00</b>	<b>1,00</b>	<b>1,00</b>	<b>0,00</b>	<b>0,00%</b>
10.09.01	UNIÃO EUROPEIA - INSTITUIÇÕES	0,00	1,00	1,00	0,00	0,00%

(continua)

(continuação)

### Receita de Capital

ECON.	RUBRICA	REALIZADO 2012	ORÇAMENTO 2013	ORÇAMENTO ATUAL	REALIZADO 2013	EXECUÇÃO 2013
<b>11</b>	<b>ATIVOS FINANCEIROS</b>	<b>0,00</b>	<b>1.310.141,00</b>	<b>1.310.141,00</b>	<b>0,00</b>	<b>0,00%</b>
<b>11.06</b>	EMPRÉSTIMOS A MÉDIO E LONGO PRAZO	0,00	556.344,00	556.344,00	0,00	0,00%
11.06.01	SOC. E QUASE SOC. NÃO FINANCEIRAS	0,00	556.344,00	556.344,00	0,00	0,00%
<b>11.10</b>	ALIENAÇÃO PARTES SOCIAIS EMPRESAS	0,00	753.797,00	753.797,00	0,00	0,00%
11.10.01	ALIENAÇÃO PARTES SOCIAIS EMPRESAS	0,00	753.797,00	753.797,00	0,00	0,00%
<b>12</b>	<b>PASSIVOS FINANCEIROS</b>	<b>1.034.353,00</b>	<b>3.100.000,00</b>	<b>0,00</b>	<b>0,00</b>	<b>0,00%</b>
<b>12.06</b>	EMPRÉSTIMOS A MÉDIO E LONGO PRAZOS	1.034.353,00	3.100.000,00	0,00	0,00	0,00%
12.06.02	SOCIEDADES FINANCEIRAS	1.034.353,00	3.100.000,00	0,00	0,00	0,00%
12.07	OUTROS PASSIVOS FINANCEIROS	0,00	0,00	0,00	0,00	0,00%
<b>13</b>	<b>OUTRAS RECEITAS DE CAPITAL</b>	<b>0,00</b>	<b>92.376,00</b>	<b>92.376,00</b>	<b>15.673,12</b>	<b>16,97%</b>
<b>13.01</b>	OUTRAS	0,00	92.376,00	92.376,00	15.673,12	16,97%
13.01.01	INDEMNIZAÇÕES (obras coercivas)	0,00	92.375,00	92.375,00	13.447,12	14,56%
13.01.02	ATIVOS INCORPÓREOS	0,00	0,00	0,00	0,00	0,00%
13.01.99	OUTRAS	0,00	1,00	1,00	2.226,00	222600,00%
<b>RECEITA DE CAPITAL</b>		<b>2.929.792,47</b>	<b>29.524.766,00</b>	<b>25.290.766,00</b>	<b>356.930,79</b>	<b>1,41%</b>
<b>15</b>	<b>REPOSIÇÕES NÃO ABATIDAS NOS PAGAMENTOS</b>	<b>207.116,13</b>	<b>42.600,00</b>	<b>42.600,00</b>	<b>188.124,07</b>	<b>441,61%</b>
15.01.01	REPOSIÇÕES NÃO ABATIDAS NOS PAGAMENTOS	207.116,13	42.600,00	42.600,00	188.124,07	441,61%
<b>16</b>	<b>SALDO DA GERÊNCIA ANTERIOR</b>	<b>3.239.465,49</b>	<b>0,00</b>	<b>9.419.901,90</b>	<b>9.419.901,90</b>	<b>100,00%</b>
<b>16.01</b>	SALDO ORÇAMENTAL	3.239.465,49	0,00	9.419.901,90	9.419.901,90	100,00%
16.01.01	NA POSSE DO SERVIÇO	3.239.465,49	0,00	9.419.901,90	9.419.901,90	100,00%
<b>OUTRAS RECEITAS</b>		<b>3.446.581,62</b>	<b>42.600,00</b>	<b>9.462.501,90</b>	<b>9.608.025,97</b>	<b>101,54%</b>
<b>Total da Receita</b>		<b>112.809.787,37</b>	<b>137.185.587,00</b>	<b>142.371.488,90</b>	<b>116.929.250,83</b>	<b>82,13%</b>

### 3.2. Despesa

À semelhança da análise efetuada na Receita apresenta-se ao nível dos vários capítulos que constituem a Despesa, a 31 de Dezembro, a percentagem de execução face aos valores previstos em Orçamento.

Rubricas da Despesa	DEspesa			
	Orçamento Inicial	Orçamento Atual	Execução	% Exec.
01 - Despesas com o Pessoal	32.407.250,00	33.845.487,00	33.460.085,27	98,86%
02 - Aquisições de Bens e Serviços	47.146.907,00	43.769.061,36	32.476.256,75	74,20%
03 - Juros da Dívida Pública	811.878,00	2.953.920,00	2.636.265,93	89,25%
04 - Transferências Correntes	8.132.441,00	7.810.195,26	6.527.890,22	83,58%
06 - Outras Despesas Correntes	361.000,00	3.012.857,14	1.119.183,85	37,15%
<b>Despesa Corrente</b>	<b>88.859.476,00</b>	<b>91.391.520,76</b>	<b>76.219.682,02</b>	<b>83,40%</b>
07 - Aquisição de Bens de Capital	41.772.343,00	44.317.483,51	22.187.369,45	50,06%
08 - Transferências de Capital	3.092.220,00	3.199.936,63	1.781.191,04	55,66%
09 - Activos Financeiros	600.000,00	584.000,00	0,00	0,00%
10 - Passivos Financeiros	2.861.548,00	2.876.548,00	2.865.508,08	99,62%
11 - Outras Despesas de Capital	0,00	2.000,00	374,83	18,74%
<b>Despesa de Capital</b>	<b>48.326.111,00</b>	<b>50.979.968,14</b>	<b>26.834.443,40</b>	<b>52,64%</b>
<b>Total da Despesa</b>	<b>137.185.587,00</b>	<b>142.371.488,90</b>	<b>103.054.125,42</b>	<b>72,38%</b>

A despesa total observa uma execução de 72,38%, em que a execução da despesa corrente se situa nos 83,40% e a de capital nos 52,64%.

O capítulo **01 – Despesas com o Pessoal** é aquele que apresenta maior valor de execução dentro das despesas correntes, com € 33.460.085,27.

Quanto à despesa de capital, destaca-se o capítulo **07 - Aquisição de Bens de Capital** com um valor de realização de € 22.187.369,45.

De seguida apresentam-se os valores realizados nas várias rubricas que constituem a Despesa (corrente e capital) bem como a percentagem de execução face aos valores estimados em Orçamento.



Económica	Rubrica	Orçamento Inicial	Orçamento Actual	Execução	% Exec.
<b>01</b>	<b>Despesas com o Pessoal</b>	<b>32.407.250,00</b>	<b>33.845.487,00</b>	<b>33.460.085,27</b>	<b>98,86%</b>
0101	Remunerações Certas e Permanentes	24.917.409,00	25.372.765,00	25.177.063,33	99,23%
0102	Abonos Variáveis ou Eventuais	1.857.404,00	1.827.404,00	1.743.244,13	95,39%
0103	Segurança Social	5.632.437,00	6.645.318,00	6.539.777,81	98,41%
<b>02</b>	<b>Aquisição de Bens e Serviços</b>	<b>47.146.907,00</b>	<b>43.769.061,36</b>	<b>32.476.256,75</b>	<b>74,20%</b>
0201	Aquisição de Bens	6.023.650,00	6.679.699,11	4.793.998,42	71,77%
0202	Aquisição de Serviços	41.123.257,00	37.089.362,25	27.682.258,33	74,64%
<b>03</b>	<b>Juros da Dívida pública</b>	<b>811.878,00</b>	<b>2.953.920,00</b>	<b>2.636.265,93</b>	<b>89,25%</b>
0301	Juros da Dívida pública	210.864,00	253.764,00	234.734,68	92,50%
0302	Outros Encargos Correntes da Dívida Pública	100.000,00	140.000,00	31.117,67	22,23%
0303	Juros de Locação Financeira	1.014,00	1.014,00	398,50	39,30%
0305	Outros Juros	500.000,00	2.559.142,00	2.370.015,08	92,61%
<b>04</b>	<b>Transferências Correntes</b>	<b>8.132.441,00</b>	<b>7.810.195,26</b>	<b>6.527.890,22</b>	<b>83,58%</b>
0401	Soc. E Quase-Soc. Não Financeiras	537.700,00	537.700,00	529.690,00	98,51%
0403	Administração Central	0,00	0,00	0,00	0,00%
0405	Administração Local	867.000,00	867.000,00	561.279,00	64,74%
0407	Instituições s/ fins lucrativos	6.608.391,00	6.317.125,26	5.367.643,11	84,97%
0408	Famílias	79.350,00	80.370,00	62.678,11	77,99%
0409	Resto do Mundo	40.000,00	8.000,00	6.600,00	82,50%
<b>06</b>	<b>Outras Despesas Correntes</b>	<b>361.000,00</b>	<b>3.012.857,14</b>	<b>1.119.183,85</b>	<b>37,15%</b>
0601	Dotação provisional	0,00	0,00	0,00	0,00%
0602	Diversas	361.000,00	3.012.857,14	1.119.183,85	37,15%
<b>Despesa Corrente</b>		<b>88.859.476,00</b>	<b>91.391.520,76</b>	<b>76.219.682,02</b>	<b>83,40%</b>
<b>07</b>	<b>Aquisição de Bens de Capital</b>	<b>41.772.343,00</b>	<b>44.317.483,51</b>	<b>22.187.369,45</b>	<b>50,06%</b>
0701	Investimentos	21.923.838,00	27.512.064,83	16.435.259,53	59,74%
0702	Locação Financeira	64.494,00	64.494,00	63.799,59	98,92%
0703	Bens do Domínio Público	19.784.011,00	16.740.924,68	5.688.310,33	33,98%
<b>08</b>	<b>Transferências Capital</b>	<b>3.092.220,00</b>	<b>3.199.936,63</b>	<b>1.781.191,04</b>	<b>55,66%</b>
0801	Soc. E Quase-Soc. Não Financeiras	1.100.000,00	1.100.000,00	586.197,43	53,29%
0805	Administração Local	900.000,00	900.000,00	439.875,04	48,88%
0807	Instituições s/ fins lucrativos	870.434,00	974.350,63	689.122,38	70,73%
0808	Famílias	146.786,00	150.586,00	65.996,19	43,83%
0809	Resto do Mundo	75.000,00	75.000,00	0,00	0,00%
<b>09</b>	<b>Activos Financeiros</b>	<b>600.000,00</b>	<b>584.000,00</b>	<b>0,00</b>	<b>0,00%</b>
0907	Ações e outras Participações	600.000,00	584.000,00	0,00	0,00%
0909	Outros Activos Financeiros	0,00	0,00	0,00	0,00%
<b>10</b>	<b>Passivos Financeiros</b>	<b>2.861.548,00</b>	<b>2.876.548,00</b>	<b>2.865.508,08</b>	<b>99,62%</b>
1006	Empréstimos a Médio e Longo Prazo	2.861.548,00	2.876.548,00	2.865.508,08	99,62%
<b>11</b>	<b>Outras Despesas de Capital</b>	<b>0,00</b>	<b>2.000,00</b>	<b>374,83</b>	<b>18,74%</b>
1102	DIVERSAS	0,00	2.000,00	374,83	18,74%
<b>Despesa de Capital</b>		<b>48.326.111,00</b>	<b>50.979.968,14</b>	<b>26.834.443,40</b>	<b>52,64%</b>
<b>Total</b>		<b>137.185.587,00</b>	<b>142.371.488,90</b>	<b>103.054.125,42</b>	<b>72,38%</b>

### 3.3. Dívidas a Terceiros

A dívida a terceiros de curto prazo registada no Balancete a 31 de Dezembro apresentava um valor total de **€ 10.808.547,84**. O quadro seguinte permite comparar este montante com os valores a 30 de Novembro de 2013 com o mesmo nível de detalhe presente no balanço. Os valores apresentados incluem os movimentos extraorçamentais.

		30-11-2013	31-12-2013
	<b>Dívidas a Terceiros - Médio e Longo Prazo:</b>		
2312	Empréstimos de Médio e Longo Prazo	30.406.165,48	30.406.165,48
2611	Fornecedores de Imobilizado c/c	35.074.212,97	35.074.212,97
		<b>65.480.378,45</b>	<b>65.480.378,45</b>
	<b>Dívidas a Terceiros - Curto Prazo:</b>		
2312	Empréstimos de MLP (obrigações de Curto Prazo)	271.296,17	10.251,07
269	Adiantamentos por conta de vendas		
221	Fornecedores c/c	1.019.239,86	1.201.570,97
228	Fornecedores - Faturas em receção e conferência	108.322,36	5.371.661,02
252	Credores pela Execução do Orçamento		
217	Clientes e utentes com cauções	228.349,45	231.529,45
219	Adiantamentos de Clientes		
2611	Fornecedores de Imobilizado c/c	4.966.789,85	2.290.763,68
24	Estado e Outros Entes Públicos	940.469,99	308.756,13
264	Administração Autárquica	51.457,26	0,00
262+263+267+268	Outros Credores	1.750.551,76	1.387.315,19
2612	Fornecedores Imobilizado-Leasing	12.038,00	6.700,33
		<b>9.348.514,70</b>	<b>10.808.547,84</b>

O valor da conta 2611 – Fornecedores de Imobilizado c/c a médio e longo prazo reflete a sentença homologatória da transação judicial da PPPI Oeiras Primus, SA, onde está previsto o montante compensatório de 31.714.285,68€.

O quadro seguinte apresenta os valores de dívida orçamental, em igual período, os quais fazem parte do quadro anterior. O montante da dívida orçamental corresponde a faturas e documentos equivalentes, registados na contabilidade, vencidas ou com prazo de vencimento próximo, com ou sem ordem de pagamento emitida.

Dívida Orçamental	30-11-2013	31-12-2013
Corrente	1.732.037,59	1.219.722,42
Capital	669.500,98	356.828,54
<b>Total</b>	<b>2.401.538,57</b>	<b>1.576.550,96</b>



### 3.4. Prazo Médio de Pagamentos

O quadro seguinte apresenta o prazo médio de pagamento, tendo em conta a forma de cálculo utilizada pela DGAL e após o registo, em julho, do montante a pagar na sequência da sentença homologatória da transação judicial da PPPI Oeiras Primus, SA.

PMP	31-03-2013	30-06-2013	30-09-2013	31-12-2013
<b>PMP _ Prazo Médio de Pagamentos _ DGAL</b>	<b>40 dias</b>	<b>34 dias</b>	<b>50 dias</b>	<b>67 dias</b>

Nota: O cálculo do Prazo Médio de Pagamentos pela fórmula da DGAL é apurado numa base trimestral.

$$\text{PMP} = ((\text{Dívidas a Fornecedores} / \text{Aquisição de bens e serviços}) \times 365 \text{ dias})$$

### 3.5. Endividamento Líquido Municipal

Endividamento		30-11-2013	31-12-2013	Δ €
Ativo (A)		32.908.158,29	35.274.788,06	2.366.629,77
Passivo (B)		77.942.221,12	79.402.254,26	1.460.033,14
<b>Valor Base de Endividamento Líquido</b>	<b>(C) = (B) - (A)</b>	<b>45.034.062,83</b>	<b>44.127.466,20</b>	<b>-906.596,63</b>
Empréstimos Excecionados	<b>(D)</b>	26.536.927,73	26.275.882,63	-261.045,10
<b>Endividamento Líquido (só CMO)</b>	<b>(E) = (C) - (D)</b>	<b>18.497.135,10</b>	<b>17.851.583,57</b>	<b>-645.551,53</b>
Entidades Participadas	<b>(F)</b>	-4.493.954,37	-3.593.957,42	899.996,95
<b>Endividamento Líquido</b>	<b>(G) = (E) + (F)</b>	<b>14.003.180,73</b>	<b>14.257.626,15</b>	<b>254.445,42</b>

Tendo em conta o limite de 5.265.714,40€, regista-se um excesso de 8.991.911,75€, face aos dados referentes a dezembro.

O quadro seguinte apresenta de forma detalhada a situação atual.

Ativo	30-11-2013	31-12-2013	Δ €
Investimentos Financeiros	17.956.920,64	17.956.920,64	0,00
Empréstimos Concedidos	1.434.744,06	1.434.744,06	0,00
Clientes c/c	0,00	0,00	0,00
Contribuintes c/c	-2.570,40	0,00	2.570,40
Estado e Outros Entes Públicos	2.021,96	2.991,91	969,95
Outros Devedores	143.751,10	142.875,90	-875,20
Acréscimos e Diferimentos	0,00	0,00	0,00
Depósitos em Instituições Financeiras	13.333.133,49	15.726.676,21	2.393.542,72
Caixa	40.157,44	10.579,34	-29.578,10
<b>(A)</b>	<b>32.908.158,29</b>	<b>35.274.788,06</b>	<b>2.366.629,77</b>
Passivo	30-11-2013	31-12-2013	Δ €
<b>Dívidas a Terceiros - Médio e Longo Prazo</b>	<b>65.480.378,45</b>	<b>65.480.378,45</b>	<b>0,00</b>
Empréstimos de Longo Prazo	30.406.165,48	30.406.165,48	0,00
Fornecedores de Imobilizado c/c - Médio e Longo Prazo	35.074.212,97	35.074.212,97	0,00
<b>Dívidas a Terceiros - Curto Prazo</b>	<b>12.461.842,67</b>	<b>13.921.875,81</b>	<b>1.460.033,14</b>
Empréstimos de Longo Prazo	271.296,17	10.251,07	-261.045,10
Fornecedores c/c	1.019.239,86	1.201.570,97	182.331,11
Fornecedores - Faturas em receção e conferência	108.322,36	5.371.661,02	5.263.338,66
Utentes c/c	0,00	0,00	0,00
Clientes e Utentes com cauções	228.349,45	231.529,45	3.180,00
Fornecedores de Imobilizado c/c - Curto Prazo	4.966.789,85	2.290.763,68	-2.676.026,17
Estado e Outros Entes Públicos	940.469,99	308.756,13	-631.713,86
Administração Autárquica	51.457,26	0,00	-51.457,26
Outros Credores	1.750.551,76	1.387.315,19	-363.236,57
Fornecedores de Imobilizado - Leasing	12.038,00	6.700,33	-5.337,67
Acréscimos e Diferimentos	3.113.327,97	3.113.327,97	0,00
<b>(B)</b>	<b>77.942.221,12</b>	<b>79.402.254,26</b>	<b>1.460.033,14</b>
<b>Valor Base Endividamento Líquido (C) = (B) - (A)</b>	<b>45.034.062,83</b>	<b>44.127.466,20</b>	<b>-906.596,63</b>
Empréstimos Excecionados <b>(D)</b>	26.536.927,73	26.275.882,63	-261.045,10
<b>Endividamento Líquido (só CMO) (E) = (C) - (D)</b>	<b>18.497.135,10</b>	<b>17.851.583,57</b>	<b>-645.551,53</b>
<b>Entidades Participadas (F)</b>	<b>-4.493.954,37</b>	<b>-3.593.957,42</b>	<b>899.996,95</b>
SIMAS (antigo SMAS)	-17.539.600,66	-15.677.959,78	1.861.640,88
AML	-216.454,49	-209.498,22	6.956,27
AMTRES	-2.590.308,49	-2.580.113,66	10.194,83
AMEM	-4.000,27	-2.668,00	1.332,27
SATU	5.592.770,13	5.592.770,13	0,00
LEMO	1.019.500,33	0,00	-1.019.500,33
ISQ - Centro de Incubação de Empresas	1.490.396,60	1.522.362,65	31.966,05
OEIRAS EXPO	6.502.202,43	6.502.202,43	0,00
OEIRAS VIVA	759.309,55	766.716,53	7.406,98
EIA	326.447,84	326.447,84	0,00
TAGUSPARK	165.782,66	165.782,66	0,00
<b>Endividamento Líquido (G) = (E) + (F)</b>	<b>14.003.180,73</b>	<b>14.257.626,15</b>	<b>254.445,42</b>

Considerando os acréscimos de proveitos a registar no encerramento de contas, de acordo com os dados disponíveis à presente data, obtém-se o seguinte resultado:

Endividamento		Encerramento 2013
Ativo (A)		51.750.950,84
Passivo (B)		79.402.254,26
<b>Valor Base de Endividamento Líquido</b>	<b>(C) = (B) - (A)</b>	<b>27.651.303,42</b>
Empréstimos Excecionados	<b>(D)</b>	26.275.882,63
<b>Endividamento Líquido (só CMO)</b>	<b>(E) = (C) - (D)</b>	<b>1.375.420,79</b>
Entidades Participadas	<b>(F)</b>	-3.593.957,42
<b>Limite de Endividamento Líquido</b>	<b>(G) = (E) + (F)</b>	<b>-2.218.536,63</b>

Este apuramento permitiria cumprir o limite de endividamento de 5.265.714,40€, existindo no entanto alterações a registar quando forem conhecidos os resultados finais das entidades participadas.

Com a entrada em vigor da Lei n.º 73/2013, de 3 de setembro, o cálculo do endividamento é substancialmente alterado, passando a ser apurado o limite da dívida total, com base nas operações orçamentais.



## 4. Atividade Municipal

### Plano de Desenvolvimento Estratégico \_ Mapas de Acompanhamento Mensal Acumulado

Mês: Janeiro a Dezembro

#### Unidade Orgânica: Gabinete da Presidência

Ação	Datas Previstas	Avaliação		Desempenho	
		Início / Fim	Indicador	Meta	Resultado Obtido
7.3.4.1 - Estabelecimento de contactos com outros Municípios, Associações de Municípios e com Municípios de outros Estados	Janeiro a Dezembro	Nº de contactos	A monitorizar	15	
		Nº de visitas organizadas	A monitorizar	2	
		Volume de formação realizada	A monitorizar	0	
		Tempo médio de resposta aos pedidos de realização de ações de formação	A monitorizar	0	
10.2.1.18 - Assegurar assessoria ao Presidente	Janeiro a Dezembro	Tempo médio de resposta para a marcação de audiências ao Presidente	A monitorizar	5	



Unidade Orgânica: **Gabinete Municipal de Auditoria**

Ação	Datas Previstas	Avaliação		Desempenho	
		Início / Fim	Indicador	Meta	Resultado Obtido
7.1.1.2 - Desenvolver e atualizar metodologias de controlo e outros inputs de modo a acrescentar valor à organização	Janeiro a Dezembro	N.º de ações	3	3	
9.1.7.1 - Contribuir para a melhoria da gestão das entidades com participação municipal	Janeiro a Dezembro	N.º de ações	4	3	
10.1.1.25 - Otimizar o desempenho organizacional do GMA num quadro de ética, transparência e eficiência	Janeiro a Dezembro	N.º de ações	6	9	
10.2.2.1 - Aumentar a capacidade operacional da atividade de controlo	Janeiro a Dezembro	N.º de ações	17	17	

Unidade Orgânica: **Gabinete de Desenvolvimento Municipal**

Ação	Datas Previstas	Avaliação		Desempenho	
		Início / Fim	Indicador	Meta	Resultado Obtido
1.1.1.3 - Qualificação dos espaços urbanos - existentes e perspetivados no âmbito dos novos paradigmas de desenvolvimento das cidades - Revisão do PDM	Janeiro a Dezembro	Publicação em DR	31-12-2013		O Plano não foi publicado
	Janeiro a Dezembro	% de população ativa a trabalhar e residir no concelho	Monitorização		Elaborado
7.1.2.1 - Promover o processo da Agenda 21 Local	Janeiro a Dezembro	N.º de pessoas envolvidas nas atividades/ano	50		97
	Janeiro a Dezembro	N.º de atividades participativas desenvolvidas/ano	4		Realizou-se em 31 de Maio o Fórum Oeiras 21+
8.1.2.1 - Consolidar as dinâmicas empresariais	Janeiro a Dezembro	Índice de crescimento empresarial	Monitorização		Elaborado
8.2.2.1 - Gerir a informação espacial e de base estatística	Janeiro a Dezembro	Taxa de atualização da informação de base estatística	75%		100%

Unidade Orgânica: **Gabinete de Contencioso e Apoio Jurídico**

Ação	Datas Previstas	Avaliação		Desempenho	
		Início / Fim	Indicador	Meta	Resultado Obtido
10.1.1.17- Garantir a gestão do GCAJ	Janeiro a Dezembro	Taxa percentual de prática de actos endoprocedimentais e processuais dentro dos prazos legais	80%	85%	
10.1.1.23 - Controlo e monitorização juntos dos serviços técnicos com vista à minimização dos tempos de resposta.	Janeiro a Dezembro	Processos de acidente pendentes resolvidos / N.º total de processos pendentes*100 (período temporal de 3 meses)	80%	85%	
10.2.1.22 - Resposta ao Tribunal de Contas, PGR, IGF (Sector do Controlo Tutelar Autárquico), Provedoria de Justiça e demais instâncias de tutela	Janeiro a Dezembro	Taxa percentual de respostas entregues em menos de 10 dias úteis	90%	95%	
10.2.1.23 - Elaboração, atualização e acompanhamento do procedimento administrativo de aprovação dos Regulamentos Municipais	Janeiro a Dezembro	Taxa percentual de intervenções em sede regulamentar	60%	75%	
10.2.1.24 - Elaboração de pareceres jurídicos solicitados ao GCAJ para efeitos internos e externos.	Janeiro a Dezembro	Percentagem do prazo de resposta em menos de 10 dias úteis, após se encontrarem reunidos todos os elementos factuais das UO consulentes de que depende a emissão dos pareceres.	80%	85%	
10.2.1.27 - Implementação do despacho interno 2/2012, de 28 de Agosto, alusivo à estrutura formal e material da parecerística saída do GCAJ, bem como das propostas elaboradas para a Câmara e Assembleia Municipal.	Janeiro a Dezembro	(Número de pareceres/sustentação jurídica, doutrinal, jurisprudencial e clareza) / (N.º total de pareceres emitidos) *100	80%	85%	

Unidade Orgânica: **Gabinete de Comunicação**

Ação	Datas Previstas	Avaliação		Desempenho	
		Indicador	Meta	Resultado Obtido	Observações
	Início / Fim				
7.1.1.1 - Garantir a satisfação dos munícipes e partes interessadas	Janeiro a Dezembro	N.º de visitas ao Portal (ano)	540.000	39.701	
		Nº de Visitas à Loja Municipal (ano)	54.000	5.189	
7.1.1.26 - Avaliar a satisfação dos clientes internos (Quest.2)	Junho	Grau de satisfação	75%	75,6%	De acordo com a análise geral do relatório de satisfação dos clientes internos e partes interessadas, já validado pelo Sr. PCMO.
7.2.1.3 - Desenvolvimento da área do município no portal do município de Oeiras, aumentando as suas funcionalidades	Janeiro a Dezembro	Nº de funcionalidades	Monitorização	0	A área de serviços online e o Geoportal foram disponibilizados ao público a partir de 8 de Maio.
		Nº subscritores facebook (ano)	10.000	10.369	
7.2.1.4 - Aumentar a visibilidade do Canal Oeiras - Canal Corporativo Municipal, alargando-o a outros locais, dos JEI - Jornais Eletrónicos e das Redes Sociais	Janeiro a Dezembro	Nº de atualizações do JEI (ano)	500	35	

Unidade Orgânica: **Gabinete de Comunicação** (continuação)

Ação	Datas Previstas	Avaliação		Desempenho	
		Indicador	Meta	Resultado Obtido	Observações
7.3.1.1 - Aplicação do Plano de Comunicação Externa	Janeiro a Dezembro	Nº de revisões do plano	Monitorização	1	Em aprovação o Plano de comunicação 2014.
		Tempo de resposta, desde a receção do pedido, devidamente instruídos, até à sua divulgação (dias, em média)	30	17	
7.3.1.2 - Editar publicações periódicas: Boletim Municipal Oeiras Atual, 30 dias, Oeiras em Revista e Páginas de Encontro	Janeiro	Tempo de resposta, desde a aprovação da edição até à sua divulgação (dias, em média)	4 (30 Dias) 8 OER, 6 BOA, 3 PE	3	
		N.º de publicações (ano)	26	1	Oeiras Atual; Páginas de Encontro.
7.3.1.3 - Editar Publicações não periódicas: livros, coletâneas, coleções e folhetos de cariz institucional	Janeiro a Dezembro	N.º de edições de livros	6	0	Não foram editados livros no mês de Dezembro.
		Nº potencial visualizações	Monitorização		Não foi colocada publicidade nos meios de comunicação social à exceção de anúncios obrigatórios.

Unidade Orgânica: **Gabinete de Comunicação** (continuação)

Ação	Datas Previstas	Avaliação		Desempenho	
		Início / Fim	Indicador	Meta	Resultado Obtido
7.3.1.5 - Comunicação Urbana - Divulgação em mupis, outdoors, painéis, faixas, lonas, pendões, cinemas, rádios, meios de transporte ou outros meios que se venham a revelar mais adequados à adequada promoção da iniciativa	Janeiro a Dezembro	N.º de ações divulgadas (ano)	60	9	Exposição Noronha da Costa no CAMB; Campanha de Natal; Exposição Jaime Silva no CCPE; Peça de teatro A Casa do Fim da Linha; Peça Infantil Pim Pam Pum ; Musical Infantil Supergotinha; Campanha do Ambiente; SMAS; Oeiras Wifi.
7.3.1.6 - Comunicação Digital e multimédia - Inclui a promoção em todos os suportes municipais digitais, designadamente, portal, redes sociais, JEI, Canal Oeiras, etc., bem como a promoção através de televisão, rádio, internet;	Janeiro a Dezembro	N.º de ações divulgadas (ano)	365	53	Recolha de Lixo na quadra festiva; Feira Ambiental de Natal; À Conversa com Eurico Gonçalves, José Manuel de Vasconcelos e Jaime Silva; Masterclass; Reuniões Públicas de Câmara para 2014; Oeiras cria sete equipas de intervenção permanente.
7.3.1.7 - Campanhas de comunicação	Janeiro a Dezembro	N.º de campanhas desenvolvidas	12	1	Campanha de Natal.
7.3.2.1 - Articulação e Monitorização dos media	Janeiro a Dezembro	Taxa de cobertura dos media locais e regionais	Monitorização	100%	Foram efetuados 21 comunicados de imprensa no mês de Dezembro sendo que todos eles foram utilizados para a elaboração de notícia nos jornais locais e regionais.
7.3.3.1 - Comemorações, Ofertas e condecorações Municipais	Janeiro a Dezembro	Taxa de cumprimento do planeamento	70%	100%	Foram satisfeitos todos os pedidos realizados no período em causa.

Unidade Orgânica: **Gabinete de Comunicação** (continuação)

Ação	Datas Previstas	Avaliação		Desempenho	
		Indicador	Meta	Resultado Obtido	Observações
7.3.3.2 - Conceção, produção e disponibilização de imagens	Janeiro a Dezembro	N.º de produtos audiovisuais disponibilizados online	50	0	
	Janeiro a Dezembro	Tempo de resposta, desde a realização do trabalho, até à sua disponibilização (dias, em média)	3	3	Exposição Moinho das Marés; Páginas de Encontro; Brochura Turismo; Newsletter Infantil; Orçamento Participativo; Campanha de Natal; Oeiras Solidária; Livro da Freguesia de Queijas, entre outros;
7.3.3.3 - Representação institucional - Atribuição de patrocínios, apoio institucional e ofertas institucionais e protocolares	Janeiro a Dezembro	Taxa de cumprimento do planeamento	75%		Registo diário das ofertas institucionais
10.1.1.1 - Estabelecer acordos de nível de serviços com algumas Unidades Orgânicas	Janeiro a Dezembro	Taxa de incumprimento do despacho sobre o prazo de fornecimento de informação	Monitorização	0%	Todos os pedidos entraram com uma antecedência de 60 dias.
11.1.1.1.1 - Reforçar competências e qualificações dos colaboradores	Janeiro a Dezembro	Taxa de reforço de competências	Monitorização		Têm decorrido ações inseridas no plano, com exceção de formação externa

## Unidade Orgânica: Gabinete de Apoio às Juntas de Freguesia

Ação	Datas Previstas	Avaliação		Desempenho	
		Indicador	Meta	Resultado Obtido	Observações
7.1.3.1 - Promover audição das juntas de freguesia quanto à aplicação informática para desmaterialização do processo de relatório de competências	Início / Fim				
	Janeiro a Dezembro	% de Juntas de Freguesia envolvidas (que participam na audição)	50%	50%	Embora em 2013 se mantenha a audição às Juntas de Freguesia o tema altera ligeiramente e passa a ser sobre as dinâmicas das freguesias distribuídas em 4 fases. A primeira fase já está concluída (25%); a segunda respeita à análise dos relatórios (50%) e a terceira, a preparação o relatório preliminar ainda a decorrer.
7.1.5.1 - Controlo do investimento do município efetuado em intervenções de beneficiação nas freguesias no âmbito da delegação de competências	Janeiro a Dezembro	Taxa da execução financeira no âmbito da apresentação dos Relatórios Bimestrais - despesa de capital	75%	44,16	Foram entregues, analisados e aprovados a totalidade dos relatórios referentes ao 6º B/12, 1º B/ 13, 2º B/13, 3º B/13 e o 4º B/13; foram entregues e analisados os relatórios do 5º Bimestre; foram aprovados em reunião de Câmara;
	Janeiro a Dezembro	Taxa da execução financeira no âmbito da apresentação dos Relatórios Bimestrais - despesa de corrente	75%	89	Foram entregues, analisados e aprovados a totalidade dos relatórios referentes ao 6º B/12, 1º B/ 13, 2º B/13, 3º B/13 e o 4º B/13; foram entregues e analisados os relatórios do 5º Bimestre; foram aprovados em reunião de Câmara;
7.1.5.2 - Controlo do apoio do município cedido a iniciativas das Juntas de Freguesias, Paróquias e coletividades no âmbito das comemorações	Janeiro a Dezembro	Taxa dos apoios financeiros no âmbito da operacionalização das festividades, face ao montante da rúbrica	90%	95%	Para 2013 apenas foi autorizado apoio logístico (dentro das condicionantes habituais), pelo que será apenas contabilizado o apoio logístico e o nº de iniciativas apoiadas. No momento estão a ser operacionalizados os pedidos de apoio. Das 38 iniciativas previstas ocorreram, até à data 53, o que ultrapassa o previsto.



Unidade Orgânica: **Gabinete de Apoio às Juntas de Freguesia** (continuação)

Ação	Datas Previstas	Avaliação		Desempenho	
		Início / Fim	Indicador	Meta	Resultado Obtido
7.1.5.3 - Controlo do município no que respeita ao acompanhamento da execução financeira e física	Janeiro a Dezembro	Tempo de resposta (desde a receção no GAJF até finalização da apreciação)	30 dias	6,9	A maioria dos relatórios do 5º bimestre foi entregue na semana do prazo estabelecido (8 de Novembro); nalguns casos foi necessário solicitar esclarecimentos. A média de dias de análise no GAJF é de 6,9.
10.1.1.6 - Melhorar a economia, eficiência e eficácia dos serviços prestados	Janeiro a Dezembro	Prazo de resposta a entidades externas relativamente a despachos do Sr. Presidente e informações dos Serviços	5 dias	2	O tempo decorrido entre a data do despacho e a comunicação à entidade é, em média, de 2 dias.
11.3.2.3 - Desmaterialização do modelo de Relatório de Delegação de Competências	Janeiro a Dezembro	Data da disponibilização da primeira parte da aplicação, para teste, às Juntas de Freguesia	Último dia de Julho	5 de Julho	Data da disponibilização da segunda parte da aplicação, para teste, às Juntas de Freguesia foi enviada antes da data prevista para o último dia de Julho de 2013

Unidade Orgânica: Departamento de Polícia Municipal e de Protecção Civil

Ação	Datas Previstas	Avaliação		Desempenho	
		Início / Fim	Indicador	Meta	Resultado Obtido
5.2.1.1 - Atualizar os planos municipais	Janeiro a Dezembro	Taxa de atualização do levantamento de riscos/ Taxa de atualização do plano	1%	4%	
5.2.1.2 - Atribuição de subsídios às Associações de Bombeiros do concelho	Janeiro a Dezembro	Taxa de atribuição de subsídios	Monitorização	0 PD's	
5.2.1.3 - Criação de Equipas de Intervenção Permanente	Janeiro a Dezembro	Nº de equipas	Monitorização	A implementar em 2014 (equipas de 2 elementos por corporação)	
5.2.2.1 - Promover um simulacro (concelho)	Janeiro a Dezembro	Número de corpos de bombeiros envolvidos	7	100%	Ação realizada dia 01 de Junho - Simulacro Semana da Protecção Civil e dia 09 de Outubro - Simulacro Taguspark
5.2.3.1 - Promover ações de prevenção e sensibilização de protecção civil	Janeiro a Dezembro	Taxa de crescimento das ações promovidas face ao ano anterior	1%	4%	
5.3.1.1 - Promover ações de policiamento de proximidade	Janeiro a Dezembro	Taxa de realização face ao ano anterior	1%	2%	

Unidade Orgânica: Departamento de Polícia Municipal e de Proteção Civil (continuação)

Ação	Datas Previstas	Avaliação		Desempenho	
		Início / Fim	Indicador	Meta	Resultado Obtido
5.3.1.2 - Promover ações de prevenção, de fiscalização e de sensibilização no espaço público urbano	Janeiro a Dezembro	Taxa de crescimento das ações preventivas e fiscalizadoras face ao ano anterior	1%	1%	Em 2013 foram promovidas 10 933 ações de prevenção e fiscalização e 391 ações de sensibilização, o que representa na sua totalidade um aumento de 5,31% face ao ano de 2012.
5.3.2.1 - Promover ações de prevenção e fiscalização	Janeiro a Dezembro	Taxa de realização face ao ano anterior	1%	1%	
5.3.2.2 - Aumentar o n.º horas afeto ao policiamento	Janeiro a Dezembro	Taxa de crescimento das ações promovidas face ao ano anterior	1%	2%	
5.3.3.1 - Promover ações de prevenção e sensibilização rodoviária e ambiental	Janeiro a Dezembro	Taxa de execução do plano de sensibilização rodoviária/ ambiental	85%	95%	
7.1.1.3 - Garantir a resposta às solicitações dos municípios	Janeiro a Dezembro	Nº de dias para resposta	9 dias/ 60 dias	5/48	
7.1.1.43 - Desencadear a instrução de processos de contraordenação	Janeiro a Dezembro	Taxa de processos iniciados	80%	100%	
7.1.1.44 - Concluir a instrução de processos de contraordenação	Janeiro a Dezembro	Taxa de processos concluídos	60%	92%	

## Unidade Orgânica: Gabinete de Sistemas de Informação Geográfica

Ação	Datas Previstas	Avaliação		Desempenho	
		Indicador	Meta	Resultado Obtido	Observações
7.1.1.1.50 - Satisfazer clientes internos e outras partes interessadas	Outubro	Grau de satisfação dos clientes internos (técnicos de SIG)	80%	88% a)	O inquérito de avaliação da satisfação de clientes internos incluiu 8 questões com 5 níveis de classificação diferentes. 88% das respostas dadas são de clientes satisfeitos com o nível dos serviços prestados pelo GISG, correspondendo à seguinte classificação: 24% como "Bom", 41% como "Muito Bom" e "23% como "Excelente". Das restantes respostas, 11% classificaram as ações desenvolvidas pelo GISG como "Satisfaz" e 1% como "Não satisfaz".
10.2.1.1.19 - Responder com eficiência aos pedidos efetuados ao GISG	Janeiro a Dezembro	Garantir as respostas (esclarecimentos, disponibilização de informação existente), aos serviços e ao exterior, no prazo de 10 dias úteis.	90% dos pedidos	97%	Das 285 solicitações efetuadas ao GISG, 122 foram respondidas no próprio dia, 88 até 3 dias, 62 de 3 até 10 dias úteis e apenas 8 depois do prazo limite.
11.1.1.1.3 - Apoio aos utilizadores para a implementação do SIG	Janeiro a Dezembro	2 dias para agendamento de formação/trabalho "on job", após pedido, via email.	90% dos utilizadores	96%	Dos 23 pedidos efetuados, 13 foram respondidos no mesmo dia, 2 ao fim de um dia e 7 ao fim de 2 dias e 1 depois do prazo limite.
11.3.2.5 - Tratamento e disponibilização de temas geográficos (novos temas ou atualização).	Janeiro a Dezembro	20 dias úteis para tratamento e disponibilização, aos serviços, após receção no GISG.	Monitorização	100% b)	Foram disponibilizados 16 temas de informação estatística com representação geográfica todos antes do prazo limite.
11.3.2.6 - Implementação do SIG Municipal	Janeiro a Dezembro	2 dias úteis para promover a atualização de conteúdos no Geoport/ Aplicações Web, após pedido via email.	90% dos pedidos	91%	Dos 34 conteúdos atualizados, 15 conteúdos foram-no no próprio dia, 16 conteúdos entre 1 e 2 dias e apenas 3 depois do prazo limite.

a) Questões do Inquérito de satisfação de clientes internos GISG 2013 (% de clientes satisfeitos (classificação de "Bom"+"Muito Bom" + "Excelente").

b) Listagem dos 16 temas e duração em dias: "Disponibilização de 3 variáveis dos Censos 2011 por subsecção estatística - BGRI", "Agrupamentos Escolares 2013-2014", "Toponímia" e "CAOP" (1 dia); "Zonas tarifárias transp. inter. AML" (2 dias), "Locais de voto" (3 dias) e "Circuito ou Espaço Cíclavel" (4 dias); "Atualização dos limites administrativos" (5 dias) e "Equipamentos desportivos" (7 dias); "Movimentos Pendulares" e "Atualização do Circuito ou espaço ciclável" (9 dias); Arte Urbana", "Sítios Arqueológicos" e "ZPE \_ Arqueologia Arte Urbana" (13 dias); "Atividades Económicas (14 dias) e "Contentores porta-a-porta" (15 dias).

Unidade Orgânica: **Divisão de Infra-estrutura e Administração de Sistemas**

Ação	Datas Previstas	Avaliação		Desempenho	
		Indicador	Meta	Resultado Obtido	Observações
7.1.1.6 - Avaliar a satisfação dos clientes internos (Quest.2)	Junho	Grau de satisfação aferida através de questionário anual	80%	75%	Resultado do Inquérito realizado aos clientes internos em Julho de 2013. As questões realizadas foram relativas à "Inovação ao nível das infraestruturas tecnológicas", "Eficácia dos serviços de apoio informático ao utilizador", "Fiabilidade dos sistemas, equipamentos e redes de comunicação" e "Segurança da Informação". A DIAS obteve uma classificação de 3,75 valores numa escala de 0 a 5
7.2.1.1 - Garantir a disponibilidade da infra-estrutura de suporte ao Site Institucional, MyNet e Intranet	Janeiro a Dezembro	Taxa de disponibilidade	99,5% (média anual)	99,90%	Não existiram situações de indisponibilidade no mês de Dezembro, tendo sido atingido uma média de 99,90% para o ano de 2013
9.1.5.1 - Assegurar a boa execução orçamental	Janeiro a Dezembro	Taxa execução do compromisso	75%	82,0%	Na gestão financeira das GOP da DIAS, durante o período em análise, foi alcançado o valor de 1.053.714,01 € para os compromissos para um valor total definido de 1.641.375,00 €, tendo sido preteridos projetos (dotação de escolas de quadros interativos) no valor de 356.197,48€
10.1.1.7 - Consolidar o modelo de gestão de contratação de bens e serviços TIC (definição de âmbitos, prazos, procedimentos, execução contratual, etc.)	Janeiro a Dezembro	Nº de situações de descontinuidade contratual	2	0	Não existiram situações de descontinuidade contratual durante o ano de 2013
10.2.1.2 - Assegurar Nível de Serviços relativo à disponibilidade da infra-estrutura de comunicações de voz	Janeiro a Dezembro	Taxa de disponibilidade	99,5% (média anual)	99,93%	Não existiram situações de indisponibilidade no mês de Dezembro, tendo sido atingido uma média de 99,93% para o ano de 2013
10.3.1.1 - Reduzir o consumo energético em equipamentos informáticos (de acordo com metas do PAESO)	Janeiro a Dezembro	Redução do consumo energético com equipamentos informáticos em MW	1,5MW	2,28	Com a infra-estrutura de virtualização instalada é possível reduzir o consumo de energia em 0,19MW/mês, tendo sido atingido um total de 2,28MW em 2013

Unidade Orgânica: **Divisão de Infra-estrutura e Administração de Sistemas** (continuação)

Ação	Datas Previstas	Avaliação		Desempenho	
		Indicador	Meta	Resultado Obtido	Observações
11.3.1.2 - Dotar novos locais com acesso WiFi	Janeiro a Dezembro	Nº de locais com acesso WiFi	6	100%	Adicionalmente aos locais já disponibilizados, foi colocado em funcionamento o acesso à Internet na Praia da Torre e Proto Recreio, tendo sido dotados um total de 6 locais com o acesso WiFi
11.3.2.1 - Implementar metodologia de PTI - Preços de Transferência Interna como forma de custeio dos serviços solicitados ao DTSI/DIAS	Janeiro a Dezembro	Definição de novos fatores de custo de UO com custeio de STIC aferido	2 Fatores	100%	Foram acrescentados à aferição periódica os custeios de dois novos fatores de custo: utilização do correio eletrónico e internet
11.3.2.13 - Implementar metodologia de PTI - Definição de modelo de report superior dos custos DIAS por unidade orgânica com base nos fatores de custo aferidos	Janeiro a Dezembro	Data de concretização	31 de Dezembro	100%	Os fatores de custo aferidos são apresentados mensalmente na plataforma de gestão de pedidos de utilizadores podendo ser consultados sempre que pretendido
11.3.3.1 - Garantir a segurança da informação mensalmente de acordo com o planeamento de cópias de segurança	Janeiro a Dezembro	Nº de reposições testadas com sucesso / Nº de reposições passíveis de serem testadas, através de média anual das aferições mensais	90%	100%	Foram efetuadas com sucesso no mês de Dezembro os testes de reposição de 9 das cópias de segurança previstas, tendo sido atingido uma taxa de sucesso de 100% nos testes efetuados ao longo do ano de 2013

Unidade Orgânica: **Divisão de Sistemas de Informação**

Ação	Datas Previstas	Avaliação			Desempenho	
		Início / Fim	Indicador	Meta	Resultado Obtido	Observações
7.1.1.7 - Avaliar a satisfação dos clientes internos (Quest.2)	Junho		Grau de satisfação aferida através de questionário anual	80%	70%	Resultado do Inquérito realizado aos clientes internos em Julho de 2013. As questões realizadas foram :Inovação ao nível dos SI; Proactividade na implementação de soluções aplicacionais nos serviços; Adequação do Software aplicacional às necessidades do serviço; Apoio na utilização das soluções informáticas
7.2.1.2 - Disponibilização das plataformas aplicacionais de suporte aos serviços online no Site e Solução de Balcão Único	Abril a Dezembro		Taxa de disponibilidade aferida mensalmente	95% (média anual)	99,90%	Não existiram situações de indisponibilidade
9.1.5.2 - Assegurar a boa execução orçamental	Janeiro a Dezembro		Taxa execução do compromisso	75%	79,5%	Na gestão financeira das GOP da DSI durante o período em análise foi alcançado o valor de 686.496,04 € para os compromissos para um valor total definido de 863.031,00 €
9.1.6.2 - Renegociar 3 contratos de manutenção de SI	Janeiro a Dezembro		Índice de redução dos custos de manutenção	3%	4%	O processo de contratação pública e negociação com os fornecedores de serviços de manutenção durante 2013 teve como prioridade a redução de custos, tendo tido principal relevo as seguintes soluções: Contratação Serviços PEA (40952.01/41672.03); Contrato MicroStation (6016.5/6685); Contrato TicketNet (8610/8730).
10.1.1.8 - Implementar Modelo de Gestão de contratação de bens e serviços TIC (definição de âmbitos, prazos, procedimentos, execução contratual, etc.)	Janeiro a Dezembro		Nº de situações de descontinuidade contratual	2	0	Não existiram situações de descontinuidade contratual
10.1.1.24 - Implementação de Serviços Online	Janeiro a Dezembro		Data de concretização	31 de Dezembro	100%	A implementação dos serviços online foram concluídos e implementados com sucesso.

Unidade Orgânica: **Divisão de Sistemas de Informação** (continuação)

Ação	Datas Previstas	Avaliação		Desempenho	
		Início / Fim	Indicador	Meta	Resultado Obtido
11.3.1.1 - Implementar o ERP de acordo com o planejamento aprovado	Janeiro a Dezembro	Taxa de execução do planejamento de implementação do ERP	80%	80%	O planejamento definido permitiu a implementação da quase totalidade de tarefas e subprojectos formalizados, de que é exemplo a disponibilização da funcionalidade de gestão dos fundos disponíveis de forma eficiente
11.3.2.14 - Migração de Solução de Gestão de Bibliotecas para Software OpenSource	Janeiro a Dezembro	Data de concretização	31 de Dezembro	100%	Foi concluída e implementada com sucesso a nova solução de gestão das bibliotecas municipais recorrendo a solução Open Source e a equipa interna para suporte à migração técnica da solução.
11.3.2.15 - Implementar metodologia de PTI - Definição de modelo de report superior dos custos DSI por unidade orgânica com base nos fatores de custo aferidos	Janeiro a Dezembro	Data de concretização	31 de Dezembro	100%	Foi concluída a implementação de PTI – Preços de Transferência Interna, com o levantamento dos principais critérios de imputação, nomeadamente: Custos RH da DSI; Licenciamento de Software; Serviço de Manutenção; Consultoria e apoio em SI's.
11.3.4.1 - Integração das soluções Máximo/AIRC, Contabilidade de Custos; Máximo/NEXUS Gestão de equipas DVM	Janeiro a Dezembro	Nº de integrações realizadas	2	0	Não foram ainda desenvolvidos interfaces aplicacionais. A dependência da dificuldade técnica de interfaceamento de solução e disponibilidade de agenda dos fornecedores dificulta a execução deste objetivo, que face à necessidade de novas funcionalidades e correção de anomalias operacionais, delegam o interfaceamento para tarefas de menor prioridade.



Unidade Orgânica: Departamento de Gestão de Recursos Humanos

Ação	Datas Previstas	Avaliação		Desempenho	
		Indicador	Meta	Resultado Obtido	Observações
7.1.1.8 - Avaliar a satisfação dos clientes internos	Janeiro a Dezembro	Taxa de satisfação	80%	86%	Para apurar a satisfação dos clientes internos (utentes do GSSPS), foi aplicado um questionário de caráter voluntário e anónimo, no período de 1 a 30 de Outubro. O tratamento estatístico dos dados, indica-nos que 86% estão muito satisfeitos com os serviços prestados pelo GSSPS. Este resultado supera em 6%, a meta proposta para 2013, pelo que, o objetivo foi superado.
9.1.5.3 - Assegurar a boa execução orçamental	Janeiro a Dezembro	Taxa de realização ao nível do compromisso orçamental	75%	99%	Tendo em conta que a maioria dos compromissos são plurianuais, verificou-se que no final do mês de Dezembro, a taxa de execução atingida é de 99%. Este resultado, reflete um adequado acompanhamento, entre o cumprimento do plano de atividades, e as despesas previstas.
10.1.1.9 - Redução dos dias perdidos por acidente de trabalho	Janeiro a Dezembro	Taxa de redução dos dias perdidos	5%	0%	Em 2013 não se registou uma diminuição do número de dias perdidos por acidente de trabalho, em relação a 2012. Este facto está diretamente relacionado, com um aumento do número de A.T registados. Em 2012 foram registados 153 A.T e em 2013, 190.
10.2.1.20 - Assegurar a escolha, bem como a utilização efetiva e adequada dos EPI	Janeiro a Dezembro	Intervenção nos processos pré contratuais e outros	Monitorização	9 Visita 15 pareceres técnicos	Das 10 verificações a postos de trabalho programadas, foram realizadas 9. Foram emitidos pelo GSSPS 15 pareceres técnicos sobre EPI'S.
11.2.2.2 - Realização dos programas Prevenir + e Acolher +	Janeiro a Dezembro	Taxa de realização dos dois programas	80%	89%	A monitorização dos programas do GSSPS, permitiu-nos acompanhar a realização das atividades previstas, mensalmente. A meta definida para a realização dos programas é de 80%, ao terminarmos o ano, apuramos uma taxa de realização de 89%, o que significa que conseguimos atingir os objetivos, tendo na maior parte das medidas de cada programa, atingido os 100%.

Unidade Orgânica: Departamento de Gestão de Recursos Humanos (continuação)

Ação	Datas Previstas	Avaliação		Desempenho	
		Indicador	Meta	Resultado Obtido	Observações
11.2.2.3 - Cumprir o Plano Anual de Medicina do Trabalho	Início / Fim				
	Janeiro a Dezembro	Taxa de cobertura da consulta (convocados / presentes)	90%	100,0%	De acordo com o Plano Anual de Medicina do Trabalho para 2013, estava previsto serem consultados 1.100 trabalhadores. Até final de Dezembro realizaram consulta 1.130 trabalhadores, a que corresponde uma taxa de cobertura de 100%, tendo sido consultados mais 30 trabalhadores, do estabelecido no Plano anual de M.T. O objetivo foi superado.
11.2.2.4 - Assegurar visitas aos locais de trabalho no âmbito de HST, promovendo a resolução de não conformidade	Início / Fim				
	Janeiro a Dezembro	Número de visitas realizadas	20	20	Na sequência do trabalho que tem vindo a ser desenvolvido pelo GSSPS, com vista a averiguação das condições de trabalho e análise de riscos a que os trabalhadores estão expostos, estavam previstas 20 visitas para 2013. No final de Dezembro, foram realizadas 20 visitas programadas, pelo que, o objetivo foi atingido.
		Taxa de resolução das não conformidades	30%	56,0%	No início de 2013 estavam registadas 161 não conformidades, detetadas no decorrer de visitas a locais de trabalho. Para atingirmos a resolução de 30%, teriam de ser resolvidas 48 não conformidades. Até final de Dezembro, foram resolvidas 27, a que corresponde uma taxa de resolução de 56%. Este resultado, representa quase o dobro, da meta definida para 2013. Objetivo superado.

Unidade Orgânica: **Divisão de Recursos Humanos**

Ação	Datas Previstas	Avaliação		Desempenho	
		Indicador	Meta	Resultado Obtido	Observações
7.1.1.5 - Avaliar a satisfação dos clientes internos (Quest.2)	Maior a Julho	Grau de satisfação aferida por questionário anual	80%	67%	Resultado apurado pelo DGO.
9.1.5.4 - Assegurar a boa execução orçamental	Janeiro a Dezembro	Taxa execução do compromisso	75%	91,74%	Valor calculado com incidência nos Compromissos /Financiamento Definido
10.1.1.10 - Implementação das reengenharias dos processos desenvolvidos em 2012 (Continua)	Janeiro a Dezembro	Data de implementação das propostas de reengenharia realizadas em 2012	31-07-2013	100%	<ol style="list-style-type: none"> <li>1. Divulgado e implementado o REGULAMENTO DE DURAÇÃO E ORGANIZAÇÃO DO TEMPO DE TRABALHO, com entrada em vigor a 1 de janeiro de 2013 (Disponível na intranet sitio da DRH).</li> <li>2. Concluída a reengenharia do procedimento de atribuição e pagamento de gratificados aos Agentes de Polícia Municipal, tendo sido as respetivas conclusões e propostas submetidas a aprovação do Sr. Vereador que por sua vez solicitou a análise do DPMPC.</li> <li>3. A proposta de melhoria relativa à Doença do Trabalhador resultou na criação, em parceria com a DSI, de uma aplicação informática que permitirá a monitorização e controlo do absentismo desta tipologia. Relativamente às propostas de adaptação do circuito documental e processual e divulgação de minutas tipo, apenas se poderá operacionalizar após disponibilização integral da referida aplicação.</li> </ol>

Unidade Orgânica: **Divisão de Recursos Humanos** (continuação)

Ação	Datas Previstas	Avaliação		Desempenho	
		Início / Fim	Indicador	Meta	Resultado Obtido
(Continuação) 10.1.1.10 - Implementação das reengenharias dos processos desenvolvidos em 2012	Janeiro a Dezembro	Data de implementação das propostas de reengenharia realizadas em 2012	31-07-2013	100%	4. A proposta de padronização de procedimentos relativamente às Contribuições Fiscais, Regimes de Proteção Social e ADSE, levaram à alteração da lista de códigos de remuneração atualmente utilizada, adequando-a ao enquadramento legal atualmente em vigor, e instituindo-se com alguma regularidade percursos de validação e confirmação de dados inseridos, assim como integração dos próprios trabalhadores no processo, solicitando a atualização dos seus dados pessoais, com o intuito de minimizar a margem de erros que se verificam e pugnar pelo cumprimento das imposições legais inerentes a este tipo de procedimento, designadamente no que diz respeito à fixação das remunerações que constituem base de incidência contributiva, quer para a CGA, quer para a Segurança Social, ADSE e IRS.
10.2.1.3 Assegurar a implementação do Sistema de Avaliação de Desempenho dos Colaboradores (SIADAP 2 e 3)	Janeiro a Dezembro	Taxa de concretização do processo de avaliação (nº total de trabalhadores avaliados/Nº total de trabalhadores passíveis de avaliação)	100%	100,00%	Todos os trabalhadores passíveis de avaliação foram avaliados. Relativamente às fases do Processo de avaliação encontram-se concluídas as 7 primeiras fases - Efetuada a Autoavaliação, as propostas de avaliação e a harmonização preliminar das avaliações pelos DM, validadas as propostas de menção qualitativa de Relevante, Excelente e Inadequado, dado o conhecimento das avaliações após validação do CCA e homologação (88%). Até 30 de setembro foram concluídos 1238 fichas de avaliação, o que representa uma taxa de execução de 71%.
1.1.1.2.1 - Garantir a eficiente gestão da assiduidade	Janeiro a Dezembro	Taxa de redução do nº médio mensal de infrações por justificar e validar	3%	6,40%	Resultado apurado face à média de infrações por justificar no ano anterior.

Unidade Orgânica: **Divisão de Recursos Humanos** (continuação)

Ação	Datas Previstas	Avaliação			Desempenho	
		Início / Fim	Indicador	Meta	Resultado Obtido	Observações
11.2.1.1 - Promover iniciativas de team-building	Março a Outubro		Nº de ações realizadas	1	1	Ação de sensibilização "Papá dá Licença – Por uma Parentalidade Partilhada", ação realizada no mês de Abril que contou com a presença de 30 colaboradores
			Grau de reação dos participantes	80%	76,32%	Foi aplicado inquérito de satisfação tendo-se apurado a taxa média de 76,32%
11.2.1.2 - Dinamizar mobilidade interna	Janeiro a Dezembro		Grau de satisfação dos trabalhadores e dos dirigentes	80%	93,23%	Os inquéritos de satisfação são aplicados após três meses de afetação a outra U.O. Foram aplicados 25 Inquéritos com um grau de satisfação de 93,23%

Unidade Orgânica: **Divisão de Formação e Valorização Profissional**

Ação	Datas Previstas	Avaliação		Desempenho		
		Início / Fim	Indicador	Meta	Resultado Obtido	Observações
7.1.1.9 - Avaliar a satisfação dos clientes internos relativamente à formação (Quest. avaliação formação)	Janeiro a Dezembro		Grau de satisfação (% avaliação média igual ou superior a 4)	80%	90%	Em 2013 foram 40 ações de formação objeto de avaliação da satisfação. Foram analisados 493 questionários e 90 % das respostas referentes ao fator satisfação obtiveram um resultado igual ou superior a 4 (numa escala de 1-5), o que se traduziu numa média global de 4,46. O questionário de avaliação final apresenta 25 questões relativas à satisfação em relação aos conteúdos e métodos de ação, ao formador e às condições gerais do curso. Permite ainda avaliar a perceção dos formandos relativamente à aprendizagem e à relação entre a formação e o trabalho.
9.1.5.5 - Assegurar a boa execução orçamental	Janeiro a Dezembro		Taxa execução do compromisso	75%	69%	Inclui despesas com formação interna e externa.
9.1.6.5 - Diminuição dos custos de execução do Plano de Formação	Janeiro a Dezembro		Índice de redução	2%	5%	O valor hora médio anual pago em formação interna em 2013 saldou-se em 5,98 €, o que traduz um decréscimo de 5% face ao valor referência de 2012 (6,31 €). Acresce referir que para este cálculo foi retirado um volume de formação gratuita de 5 304 horas, referente a 22 ações frequentadas por 416 formandos.
10.1.1.11 - Regularizar a política de formação para os trabalhadores do Município de Oeiras	Janeiro a Outubro		Elaboração de Regulamento da Formação Profissional	31-Out-2013	100%	A proposta de regulamento foi aprovada na sessão de Câmara de 15 de Abril 2013.

Unidade Orgânica: **Divisão de Formação e Valorização Profissional** (continuação)

Ação	Datas Previstas	Avaliação		Desempenho		
		Início / Fim	Indicador	Meta	Resultado Obtido	Observações
10.2.1.4 - Efetuar avaliação da eficácia das ações de formação com aplicação do modelo de avaliação da formação	Janeiro a Dezembro		Porcentagem de ações integradas no plano de formação interna, avaliadas com o Modelo de Avaliação da Eficácia	50%	91%	O modelo de avaliação da eficácia da formação implica a aplicação de 4 questionários, sendo o último (questionário de avaliação da eficácia), aplicado 2 meses após a formação. Presentemente o modelo de avaliação da eficácia encontra-se a ser implementado em 43 ações de formação elegíveis para o efeito (foram excluídas 6 ações cuja duração é inferior a 6 horas e 4 ações não foram avaliadas). Para finalização do processo de avaliação, 19 relatórios encontram-se concluídos; 13 ações estão em fase de receção de questionários e elaboração de relatórios, sendo que em relação a 9 ações ainda nos encontramos a aguardar o período de 2 meses para envio dos questionários. As restantes 2 ações irão ser concluídas em fevereiro de 2014.
10.3.1.2 Realização de ações de formação em sustentabilidade (Programa PAESO - Eco-Condução)	Janeiro a Dezembro		Nº de condutores abrangidos	100	109	Este resultado inclui os formandos que frequentaram: ações incluídas no Plano de Formação Interna sobre a Plataforma AnoGov, níveis inicial e avançado (29 formandos) e Sistema de Gestão Documental (9 formandos) e formação modular certificada sobre SHST e EPI's (15 formandos); formação de contínua de qualificação de motoristas de pesados de passageiros (8 formandos); formação contínua de qualificação de motoristas de pesados de mercadorias (30 formandos); Aplicação de Produtos Fitofarmacêuticos (18 formandos)

Unidade Orgânica: **Divisão de Formação e Valorização Profissional** (continuação)

Ação	Datas Previstas	Avaliação		Desempenho		
		Início / Fim	Indicador	Meta	Resultado Obtido	Observações
11.1.1.4 - Realização de ações de formação "on the job"	Janeiro a Dezembro		Nº de formandos abrangidos	100	38	Em plano de formação, estavam previstas 7 ações, especificamente direcionadas para a temática da Eco Condução, mas devido aos constrangimentos orçamentais a realização das mesmas foi suspensa. No entanto e inserida na formação obrigatória para as ações de Qualificação de Motoristas de Pesados de Mercadorias ou de Passageiros, foram ministrados módulos práticos de Eco Condução, pelo que poderemos considerar um volume de formação de 266 horas frequentadas por 38 formandos.
11.1.2.2 - Promoção da frequência de Formação Modular Certificada pelos trabalhadores (Continua)	Janeiro a Dezembro		Volume de Formação (nº de horas)	2000	4 309	Devido aos cortes orçamentais, foi procurada alternativa junto de centros de formação certificados com formação financiada e efetuado um grande investimento nesta modalidade de formação, sem custos diretos para o Município, o que acabou por representar 33,5% do plano de formação interna, ultrapassando em muito a previsão inicial. Assim, foram executadas: 1 ação de formação modular certificada na área de SHST e EPI's, com a duração de 50 horas, para 15 formandos, em parceria com a entidade formadora certificada STIVIK; 1 ação de Gestão de Armazéns - Ambiente, Segurança e Higiene e Saúde no Trabalho, para 24 formandos com a duração de 25 horas; 1 ação Intervenção Pedagógica em Crianças com Necessidades Educativas Especiais, para 16 auxiliares de ação educativa, com a duração de 50 horas; Igualdade de oportunidades entre homens e mulheres, para 11 formandos e com a duração de 25 horas; teste de



Unidade Orgânica: **Divisão de Formação e Valorização Profissional** (continuação)

Ação	Datas Previstas	Avaliação		Desempenho	
		Indicador	Meta	Resultado Obtido	Observações
11.1.2.2 - Promoção da frequência de Formação Modular Certificada pelos trabalhadores (Continuação)	Janeiro a Dezembro	Volume de Formação (nº de horas)	2000	4 309	aferição de língua inglesa, 129 formandos com a duração de 2 horas; 1 ação de Ética e Deontologia Profissional, para 17 formandos com a duração de 25 horas; 2 ações de Primeiros Socorros, para 30 formandos com a duração de 25 horas. 2 ações de língua inglesa, relações laborais (iniciação e desenvolvimento), para 42 formandos com a duração de 50 horas. As últimas ações foram realizadas em parceria com o Centro de Formação e Reabilitação Profissional de Alcoitão.
11.2.1.4 - Concretização do Plano de Formação	Janeiro a Dezembro	Taxa de execução do plano de formação	80%	100%	O plano de formação interno previa um volume de formação de 17000 horas, mas por força dos cortes orçamentais, sofreu uma redução de 7435 horas, o que representa um corte de 44% do planeado. Ou seja, é de 9565 horas o novo universo de horas previsto para efeitos do cálculo da taxa de execução do plano de formação. Foram realizadas até 30 de dezembro 12 838 horas, correspondentes a 793 participações de formandos, representando uma taxa de execução superior a 100%. Na medida do possível procurámos substituir algumas das ações canceladas por outras, sem custos para o Município, através do estabelecimento de parcerias com centros de formação do IEFP. Na modalidade de Formação Externa foram frequentadas 3 053 horas de formação, correspondentes a participações de 229 formandos. No global em 2013 foram frequentadas 15 891 horas de formação, que abrangeram 1022 formandos.
11.2.2.1 - Acolhimento de estagiários curriculares e profissionais	Janeiro a Dezembro	Nº de estagiários acolhidos	50 Estagiários	69	Conforme mapa de execução dos Estágios Curriculares 2013, foram acolhidos 69 Estágios curriculares: Ensino superior (36); Ensino Secundário (31) e Ensino Básico (2).

Unidade Orgânica: Departamento de Gestão Organizacional

Ação	Datas Previstas	Avaliação		Desempenho	
		Início / Fim	Indicador	Meta	Resultado Obtido
7.1.1.4 - Avaliar a satisfação dos clientes internos (Quest.2)	01-06-2013 a 30-06-2013	Grau de satisfação aferida com um inquérito por questionário aplicado no mês de junho	80%	68%	Questionário aplicado aos dirigentes e coordenadores formais das várias unidades orgânicas. O DGO obteve uma média ligeiramente inferior à da DMADO (68% vs. 70%).
7.1.1.10 - Avaliação da satisfação dos munícipes com o serviço de atendimento ao público nos Postos de Atendimento (PAC's e PAM's) e no Núcleo de Atendimento Genérico (Quest. 1)	01-06-2013 a 30-06-2013	Grau de satisfação aferida com um inquérito por questionário aplicado no mês de junho	80%	84,4%	No inquérito foram colocadas questões relativamente à sinalética e conforto das instalações, à eficácia do atendimento, ao tempo de espera, à competência dos atendedores, etc. A questão sobre a amabilidade dos atendedores foi a melhor classificada em termos de média e de importância. Se levarmos em conta a importância atribuída pelos inquiridos, assinalamos a questão sobre a sinalética e conforto das instalações, com um valor de satisfação inferior à média. O Atendimento Geral obteve uma média de 89,6% e os Postos de Atendimento Municipal obtiveram 79,2%.
7.3.5.2 - Disponibilização de serviços no Portal dos Serviços Online	Janeiro a Dezembro	Nº de formalidades/serviços online disponíveis	Até 70 formalidades/serviços online até 31 de julho	71	Até 31/12/2013, foram disponibilizadas 71 formalidades nos Serviços Online

Unidade Orgânica: Departamento de Gestão Organizacional (continuação)

Ação	Datas Previstas	Avaliação		Desempenho	
		Indicador	Meta	Resultado Obtido	Observações
7.3.5.3 - Redução dos encargos administrativos sobre o cidadão e as empresas, através da eliminação de licenças, autorizações, e outros atos permissivos - Licenciamento Zero (DL nº 48/2011, de 1 de Abril). Disponibilização de serviços no Balcão do Empreendedor (Bde)	Janeiro a Dezembro	Nº de formalidades/serviços disponíveis	Até 120 formalidades/serviços online até 31 de julho	145	Até 31/12/2013, foram submetidas 146 formalidades no backoffice do Balcão do Empreendedor (BdE). Até essa data, foram aprovadas e publicadas no frontoffice do BdE, pela Agência para a Modernização Administrativa, 145 formalidades.
7.3.5.4 - Divulgação de conteúdos relativos aos projetos estruturantes da DMADO (Comunicação externa) em articulação com o Gabinete de Comunicação	Janeiro a Dezembro	Nº de comunicações externas anuais produzidas	10 Conteúdos externos	4	No mês de maio foi publicado um artigo: "Memórias da Linha" no Boletim Oeiras Atual. No mês de junho foram publicados dois artigos no Boletim Oeiras Atual: "Oeiras wi-fi" e "Reparação de equipamento informático" . Na última edição do Oeiras Atual (dezembro) foi publicado um artigo sobre "O espólio do Palácio dos Arcos chega ao Arquivo Municipal".
9.1.6.6 - Otimização da contratação das atividades operacionais	Janeiro a Dezembro	Taxa de redução de custos das atividades	1%	34,6%	Equipamento Fotocopiador: -24,3% (Em 2010, o valor contratual anual foi de 106.927,28€. Em 2011, renegociamos o valor contratual para 96.507,92€/ano e no ano de 2012 renegociamos o valor para 46.685,88€. Nestes últimos anos houve uma redução do número de cópias reproduzidas na ordem dos 38%); Segurança / Vigilância -19% (O valor inicial do contrato era de 34.057,05 € e após renegociação, a partir de 1 de Outubro, é de 27.782,29€); Limpeza das instalações: -85% (Em dezembro de 2012, não foi renovado o contrato com a empresa de limpeza "Euromex". A função de limpeza é totalmente assegurada pelos trabalhadores de limpeza do Município); Prestação de Serviços: -10,2% (Em Julho de 2011 iniciou-se um novo contrato com preços mais baixos que o anterior e racionalização na oferta de serviços de beberetes). Valor acumulado de redução: -34,6%

Unidade Orgânica: Departamento de Gestão Organizacional (continuação)

Ação	Datas Previstas	Avaliação		Desempenho	
		Início / Fim	Indicador	Meta	Resultado Obtido
10.1.1.12 - Elaborar e aplicar o Manual de Gestão Documental (Plano de Classificação Documental; Regulamento Municipal do Arquivo; Regras de classificação, controlo e circulação de documentos).	Janeiro a Dezembro	Data de Implementação	31-12-2013	—	Parte deste documento encontra-se em execução, o Plano de classificação está dependente da conclusão da MEF para ser iniciado, assim como a Portaria de Seleção e o Plano de preservação digital, o Regulamento do Arquivo Municipal aguarda para ser aprovado superiormente para ser enviado à Assembleia Municipal.
10.1.2.1 - Resposta/resolução de reclamações, legítimas e da exclusiva atribuição do Município	Janeiro a Dezembro	% Reclamações resolvidas / prazo (15 dias)	50%	52,2%	Até novembro foram rececionadas 1019 reclamações da responsabilidade do Município, sendo que 530 (52,0%) cumpriram o prazo de 15 dias para resposta. Em dezembro foram rececionadas 47 reclamações, das quais 26 (52,2%) cumpriram o prazo legal. Acumulado anual de 52,2%.
10.1.2.2 - SGQ - Coordenar o projeto do SGQ com vista à manutenção da certificação em articulação com as unidades orgânicas envolvidas	Janeiro a Dezembro	Realização de Auditoria de Acompanhamento durante o 2.º semestre	Decisão de Manutenção de Certificação pelo organismo certificador	100%	A Auditoria Externa (Auditoria de 1.º Acompanhamento) ao Sistema de Gestão da Qualidade, foi realizada nos dias 28 e 29 de outubro de 2013, por uma Equipa Auditora da APCER - Associação Portuguesa de Certificação, da qual resultou a Manutenção da Certificação do Sistema de Gestão da Qualidade implementado no Município de Oeiras, tendo como referencial aplicável a norma NP EN ISO 9001:2008. Na auditoria não foram constatadas Não Conformidades, apenas 2 Áreas Sensíveis e 17 Oportunidades de Melhoria, tendo a Equipa Auditora identificado, no Relatório de Auditoria, vários Pontos Fortes do Sistema. Assim, o objetivo está concluído e foi cumprido.

Unidade Orgânica: Departamento de Gestão Organizacional (continuação)

Ação	Datas Previstas	Avaliação		Desempenho	
		Indicador	Meta	Resultado Obtido	Observações
10.1.2.3 - SGQ - Coordenar e acompanhar a implementação no DAE do Sistema de Gestão Ambiental (ISO 14001) e do Sistema de Gestão da Segurança e Saúde do Trabalho (OHSAS 18001) e Integração de Sistemas de Gestão: Qualidade, Ambiente e Segurança.	Janeiro a Dezembro	Taxa de cumprimento do planejamento	80%	100%	Durante o mês de dezembro decorreram as seguintes atividades: Dia 19/12/2013 – sessão de trabalho no âmbito do projeto SIGQAS (Sistema Integrado de Gestão: Qualidade, Ambiente e Segurança), em curso no DAE, na qual foi efetuada a análise global da documentação com os gestores do SIGQAS, bem como a análise global das interfaces com os interlocutores das unidades orgânicas envolvidas. Nesta data foi concluído e cumprido o planejamento - cronograma do projeto com a RTA consultoria. Este projeto tem continuidade prevista até 2015.
	Janeiro a Dezembro	Manter a rede disponível durante 99,5% (média anual)	Monitorizaçã o mensal	99,94%	No mês de dezembro o uptime foi de 100%. Acumulado anual de 99,94%.
10.2.1.1 - Monitorizar o Acordo de Nível de Serviço (OLA) estabelecido com o DTSI/DIAS	Janeiro a Dezembro	N.º ocorrências registadas - Até 5 ocorrências mensais nas três áreas cliente	Monitorizaçã o mensal	2,67	Até ao mês de novembro foram reportadas 31 ocorrências/avarias nas comunicações telefónicas. No mês de dezembro foi reportada 1 ocorrência/avaria. Média anual de 2,67

Unidade Orgânica: **Direção Municipal de Planejamento e Gestão Financeira e Patrimonial**

Ação	Datas Previstas	Avaliação		Desempenho	
		Início / Fim	Indicador	Meta	Resultado Obtido
7.1.4.1 - Melhorar a capacidade de atendimento	Janeiro a Dezembro	Tempo de espera	<3 Min	01:50	Comparativamente com o mês de Novembro houve um acréscimo de 1:06s no tempo medio de espera dos Municipios
7.1.4.2 - Assegurar a satisfação de clientes internos	Outubro	Taxa de satisfação com base em inquérito	70%		
9.1.4.2 - Maximizar as Execuções Fiscais	Janeiro a Dezembro	Taxa recuperação dívida pendente	6% de 2005 a 2012	6,69%	Neste período, houve um decréscimo na recuperação da dívida pendente.
	Janeiro a Dezembro	Taxa de cobrança	25% de processos instaurados de 1/1/13 até 31/10/13	31,46%	Neste período, houve um acréscimo na cobrança.
9.1.4.3 - Gestão de tesouraria	Janeiro a Outubro	Implementar a possibilidade aos clientes/utentes de efetuarem os seus pagamentos por débito direto - Rendas (objetivo partilhado com DSI)	30-12-2013		

Unidade Orgânica: **Divisão de Plano e Orçamento**

Ação	Datas Previstas Início / Fim	Avaliação		Desempenho	
		Indicador	Meta	Resultado Obtido	Observações
7.1.1.27 - Dar resposta às entidades da Administração Central e divulgar documentos econômico-financeiros	Janeiro a Dezembro	Taxa de cumprimento do planejamento e das datas chave regulamentares	95%	100%	Envio do Relatório e Conta de Gerência às entidades competentes após aprovação CMI e AM. Entrega RCG por via eletrônica ao Tribunal de Contas. Resposta do 3º Trimestre de 2013. Reporte SIPART 2013.
7.1.1.28 - Produzir e disponibilizar informação de execução orçamental e financeira	Janeiro a Dezembro	Taxa de cumprimento do planejamento e das datas chave estabelecidas internamente	95%	100%	Informação AM de Outubro e Novembro de 2013, Relatório de Execução Trimestral (3º Trimestre de 2013) e Situação Financeira Semanal.
9.1.1.1 - Elaborar documentos de planejamento estratégico e de gestão	Julho a Dezembro	Taxa de cumprimento do planejamento e das datas de elaboração dos documentos	100% em Dezembro	100%	GOP e Orçamento 2014 entregue e apresentado em reunião de câmara. Aprovado em 2 de Dezembro.
9.1.2.1 - Elaborar documentos de prestação de contas, adequados, fiáveis e em tempo	Janeiro a Abril	Taxa de cumprimento do planejamento e das datas de encerramento de contas	100% em Abril	100%	Relatório e Conta de Gerência aprovado em reunião de Câmara de 10/04/2013. Este ano acresceu um volume sobre a Contabilidade de Custos.
9.1.3.1 - Identificar e dinamizar apoios financeiros	Janeiro a Dezembro	Taxa de cumprimento do planejamento estabelecido internamente	90%	93%	Elaboração do relatório de encerramento de projeto QREN "Orquestras Sinfónicas Juvenis"; submissão das fichas de contratação, com os respetivos elementos, do projeto RISE e efetuado o pedido de pagamento.

Unidade Orgânica: **Divisão de Gestão Financeira**

Ação	Datas Previstas	Avaliação		Desempenho	
		Início / Fim	Indicador	Meta	Resultado Obtido
9.1.2.2 - Validar informação contabilística trimestralmente	Janeiro a Dezembro	Cumprimento das datas de entrega dos relatórios/informação	Até ao final do mês seguinte ao trimestre a que respeita	A decorrer	
9.1.2.3 - Efetuar procedimentos contabilísticos de encerramento de ano e consolidação de contas	Janeiro a Abril	Cumprimento das datas de encerramento de contas	Encerrar final de Fevereiro; consolidação até 15 de Abril	Efetuada	
9.1.4.1 - Gestão de Cobranças	Janeiro a Dezembro	Prazo de emissão de execução de certidão de dívida	10 Dias após prazo de pagamento	Efetuada/a decorrer	Encontra-se a decorrer a recuperação dos cemitérios.
10.1.1.2 - Implementação da faturação eletrónica	Janeiro a Junho	Adaptação do modelo do fornecedor à realidade da Câmara	30-Jun	Efetuada	
	Julho a Dezembro	Implementação em 2 fornecedores	No prazo de 3 meses após adjudicação		A esta data mantemos três fornecedores a Melisauto, Servisan e Florindo Rodrigues
10.1.1.3 - Implementação e desenvolvimento da Contabilidade de Custos	Janeiro a Dezembro	Realização de 1 ação de formação / sensibilização	Dezembro	Efetuada	A sensibilização é efetuada numa base diária em contacto direto com o colaborador ou por telefone
	Janeiro a Dezembro	Elaboração de relatório de avaliação e perspetivas de evolução para 2013	Dezembro	Por efetuar	



Unidade Orgânica: **Divisão de Gestão Patrimonial**

Ação	Datas Previstas	Avaliação		Desempenho	
		Indicador	Meta	Resultado Obtido	Observações
9.1.1.2 - Elaborar plano anual de aquisições de materiais de armazém	Setembro a Novembro	Data de conclusão	30-11-2013	100%	Elaboração da totalidade das listagens do plano anual de aquisições de materiais de armazém
9.1.3.2 - Gestão de carteira de seguros	Janeiro a Dezembro	Varição da despesa com a carteira de seguros	Poupança de 10%	14,03%	Verificou-se um aumento de 14,03% da despesa acumulada, face ao mesmo período do ano de 2012.
9.1.3.4 - Levantamento e regularização de contratos de água (sistemas de rega) e electricidade (muppies, abrigos de transportes públicos)	Janeiro a Dezembro	% de Contratos regularizados	Regularizar 90% dos contratos até 31-10-2013	100%	Levantamento da totalidade dos contadores dos muppies.
	Janeiro a Dezembro	Nº de bairros sociais verificados	Verificação e atualização de 50% dos bairros sociais	90,13%	Verificadas e atualizadas 90,13% da totalidade das frações municipais inseridas em bairros de habitação social, correspondendo a 2.767 habitações.
9.2.1.1 - Atualização do cadastro e inventário municipal	Janeiro a Dezembro	Nº de bairros sociais verificados	Verificação e atualização de 50% dos bairros sociais	90,13%	Verificadas e atualizadas 90,13% da totalidade das frações municipais inseridas em bairros de habitação social, correspondendo a 2.767 habitações.
	Janeiro a Dezembro	Nº de Direções Municipais c/ folhas de carga atualizadas	Atualização das folhas de carga de bens móveis referentes a 2 Direções Municipais DM/DSC e DMPUH	10%	Atualizadas as folhas de carga de bens móveis das Direções Municipais DM/DSC e DMPUH

Unidade Orgânica: **Divisão de Contratação Pública**

Ação	Datas Previstas	Avaliação		Resultado Obtido	Desempenho
		Início / Fim	Indicador		
9.1.3.5 - Implementar negociação de propostas	Janeiro a Dezembro	Nº de negociações e leilões	3	0	
10.1.1.4 - Integração GES/GCP/AnoGov	Janeiro a Dezembro	Data de conclusão	31-Dez	0	Fase de testes
10.1.5.13 - Elaboração de um guia do fornecedor	Janeiro a Setembro	Data de conclusão	30-Set	01-Abr	Concluído e aprovado. Entregue ao GC.
11.1.1.2 - Eventos de índole autárquica sobre Contratação Pública	Janeiro a Dezembro	Nº de eventos realizados	2	0	

Unidade Orgânica: **Divisão de Planejamento**

Ação	Datas Previstas	Avaliação		Desempenho	
		Início / Fim	Indicador	Meta	Resultado Obtido
1.1.1.1 - Elaborar Termos de Referência e Programa Base dos Planos de Urbanização para a Serra de Carnaxide e Clusters da Saúde e Educação e Zona Empresarial de Porto Salvo	Janeiro a Novembro	Taxa de execução da elaboração dos instrumentos de planeamento	100% do Projeto Plano/Estudo até 30 de Novembro 2013	65%	Salienta-se que a meta estabelecida é dia 30 de Novembro de 2014 e não de 2013.
1.3.2.1 - Identificar e Estudo de Potencialidades de Imóveis Destinados ao "Habitar Oeiras"	Janeiro a Dezembro	Taxa de execução dos estudos / oportunidades	100% das oportunidades	80%	
8.2.1.1 - Apoio Técnico Específico para a Localização de Equipamentos e Atividades Económicas	Janeiro a Novembro	Tempo de resposta às solicitações de apoio técnico	2 Semanas	Cumprido	
8.2.1.3 - Programa e Acompanhamento da Conferência Internacional "9ª Urbaverde - Fórum das Cidades Sustentáveis"	Janeiro a Maio	Taxa de sucesso em função da adesão / Participações internas e externas	Monitorização	100%	
10.2.1.5 - Redução dos Tempos no Tratamento e Análise de Requerimentos	Janeiro a Dezembro	Taxa de redução do tempo de tratamento e análise de requerimentos face a 2012	Em 95% dos casos 17 dias	Em cumprimento	

Unidade Orgânica: **Divisão de Planejamento** (continuação)

Ação	Datas Previstas	Avaliação		Desempenho	
		Início / Fim	Indicador	Meta	Resultado Obtido
10.2.1.6 - Redução do Número de Reclamações	Janeiro a Dezembro	Taxa de redução do número de reclamações face a 2012	1 reclamação por UO	Cumprido	
11.1.1.5 - Reforçar competências e qualificações dos colaboradores	Janeiro a Dezembro	Taxa de reforço de competências	Monitorização		

Unidade Orgânica: **Divisão de Estruturação Urbana**

Ação	Datas Previstas	Avaliação		Desempenho	
		Indicador	Meta	Resultado Obtido	Observações
1.2.1.1 - Elaboração de 3 Estudos de Requalificação da Imagem Urbana de Áreas Residenciais - FASE II	Janeiro a Novembro	Taxa de execução dos estudos	100% dos 3 Estudos até 30 de Novembro 2013	13%	
10.2.1.7 - Redução dos Tempos no Tratamento e Análise de Requerimentos	Janeiro a Dezembro	Taxa de redução do tempo de tratamento e análise de requerimentos face a 2012	Em 95% dos casos 9 dias	3	
10.2.1.8 - Redução do Número de Reclamações	Janeiro a Dezembro	Taxa de redução do número de reclamações face a 2012	1 Reclamação por UO	Cumprido - zero reclamações	
11.1.1.14 - Reforçar competências e qualificações dos colaboradores	Janeiro a Dezembro	Taxa de reforço de competências	Monitorização		

Unidade Orgânica: **Divisão de Licenciamentos e Apoio às Atividades Econômicas**

Ação	Datas Previstas	Avaliação		Desempenho	
		Início / Fim	Indicador	Meta	Resultado Obtido
8.2.1.2 - Apoio Técnico Específico para a Instalação de Equipamentos e Atividades Econômicas	Janeiro a Novembro	Tempo de resposta às solicitações de apoio técnico	1 Semana	Cumprido	
9.1.5.7 - Assegurar a boa execução orçamental	Janeiro a Dezembro	Taxa de execução do compromisso	75%	100%	
10.2.1.9 - Manutenção, Atualização e Disponibilização das Bases de Dados do Cadastro dos Estabelecimentos de Comércio, Indústria e Equipamentos Coletivos Privados	Janeiro a Dezembro	Prazo de atualização das bases de dados	21 dias	Cumprido	
10.2.1.10 - Redução dos Tempos no Tratamento e Análise de Requerimentos	Janeiro a Dezembro	Taxa de redução do tempo de tratamento e análise de requerimentos face a 2012	Em 95% dos casos 20 dias	Cumprido	
10.2.1.11 - Redução do Número de Reclamações	Janeiro a Dezembro	Taxa de redução do número de reclamações face a 2012	1 Reclamação por UO	Cumprido - zero reclamações	
11.1.1.6 - Reforçar competências e qualificações dos colaboradores	Janeiro a Dezembro	Taxa de reforço de competências	Monitorização	Cumprido	

Unidade Orgânica: **Divisão de Atendimento e Apoio Administrativo**

Ação	Datas Previstas Início / Fim	Avaliação		Desempenho	
		Indicador	Meta	Resultado Obtido	Observações
9.1.5.8 - Assegurar a boa execução orçamental	Janeiro a Dezembro	Taxa de execução do compromisso	75%	8%	
10.1.1.26 - Registo do cadastro digital dos processos de obras particulares para simplificar e otimizar os processos de gestão documental e informativa	Janeiro a Novembro	N.º de falhas/ano. Consideram-se falhas a ausência de informação à introdução dos projetos de arquitetura	Conclusão do levantamento até 30 de Novembro	0	
10.2.1.12 - Redução dos Tempos no Tratamento e Análise de Requerimentos	Janeiro a Dezembro	Taxa de redução do tempo de tratamento e análise de requerimentos face a 2011	Em 85% dos casos 6 dias	2,08 dias	
10.2.1.13 - Redução do Número de Reclamações	Janeiro a Dezembro	Taxa de redução do número de reclamações face a 2011	2 reclamações por UO	Cumprido - zero reclamações	
11.1.1.7 - Reforçar competências e qualificações dos colaboradores	Janeiro a Dezembro	Taxa de reforço de competências	Monitorização	Cumprido	

Unidade Orgânica: **Divisão de Acessibilidades e Mobilidade**

Ação	Datas Previstas Início / Fim	Avaliação		Desempenho	
		Indicador	Meta	Resultado Obtido	Observações
1.1.1.2 - Elaborar Termos de Referência e Programa Base dos Planos de Urbanização para a Serra de Carnaxide e Clusters da Saúde e Educação e Zona Empresarial de Porto Salvo	Janeiro a Novembro	Taxa de execução da elaboração dos instrumentos de planeamento	100% do Projeto Plano/Estudo até 30 de Novembro 2013	50%	
5.1.1.1 - Elaboração e Acompanhamento do Estudo de Reordenamento Viário no Eixo CRIL / 117.1	Janeiro a Novembro	Taxa de execução dos estudos de reordenamento viário	Conclusão dos Estudos até 30 de Novembro 2013	50%	
9.1.5.9 - Assegurar a boa execução orçamental	Janeiro a Dezembro	Taxa de execução do compromisso	75%		
10.2.1.14 - Redução dos Tempos no Tratamento e Análise de Requerimentos	Janeiro a Dezembro	Taxa de redução do tempo de tratamento e análise de requerimentos face a 2012	Em 95% dos casos 17 dias	15 dias	
10.2.1.15 - Redução do Número de Reclamações	Janeiro a Dezembro	Taxa de redução do número de reclamações face a 2012	1 Reclamação por UO	Cumprido - zero reclamações	
11.1.1.8 - Reforçar competências e qualificações dos colaboradores	Janeiro a Dezembro	Taxa de reforço de competências	Monitorização		



### Unidade Orgânica: Departamento de Projectos Especiais

Ação	Datas Previstas	Avaliação		Desempenho	
		Início / Fim	Indicador	Meta	Resultado Obtido
1.2.1.2 - Elaboração de Instrumentos de planeamento e Projectos de Loteamento para os Núcleos do Casal da Choca e Laje	Janeiro a Dezembro	Número de instrumentos de planeamento e/ou projetos de loteamento executados	Concluir 2 instrumentos planeamento até 31 Dezembro 2013	100%	Concluído o Estudo Urbanístico Orientador da Zona Sul do Bairro do Casal da Choca e concluídos os projetos de loteamento do Artº 17 do Casal da Choca
1.2.1.3 - Execução de infraestruturas nas AUGI do Casal da Choca, Leceia e Lage	Janeiro a Dezembro	Número de Projetos de Infraestruturas executado	Concluir 2 Projetos de Infraestruturas até 31 Dezembro 2013	100%	Artº 10, 12 e 13 do Bairro do casal da Choca; Artº 412 do Bairro do Casal da Choca
1.2.1.4 - Intervenção no Espaço Público: Leceia, Casal da Choca, Pedreira Italiana, CH Carnaxide, Baixa de Algés	Janeiro a Dezembro	Número de Projetos concluídos	Concluir 1 Projeto até 31 Dezembro 2013	100%	Requalificação do Largo da Pátria Nova em Carnaxide
	Janeiro a Dezembro	Número de consignações	Consignação de 1 empreitada até 31 Dezembro 2013	100%	Consignada a empreitada da reformulação da escada da Av. Sr. Jesus dos Navegantes em Paço de Arcos

Unidade Orgânica: Departamento de Projectos Especiais (continuação)

Ação	Datas Previstas	Avaliação		Desempenho	
		Indicador	Meta	Resultado Obtido	Observações
1.3.1.3 - Elaborar projetos e consignar empreitadas para Habitação Jovem em Leão, Dafundo, Paço de Arcos, Oeiras, Barcarena e Carnaxide	Janeiro a Dezembro	Número de Projetos concluídos	Concluir 5 Projetos até 31 Dezembro 2013	100%	Edifício da Rua Cândido dos Reis nº 174 em Oeiras; Edifício do Largo da Pátria Nova nº 8 em Carnaxide; Edifício da Rua Costa Pinto, nº 176 em Paço Arcos; Edifício da Rua Marquês de Pombal, nº 21 em Oeiras; Edifício da Rua José Diogo da Silva, nº 4 em Oeiras
	Janeiro a Dezembro	Número de Consignações de empreitada	Consignação de 2 empreitadas até 31 Dezembro 2013	100%	Edifício da Rua da Costa nº 7 a 9 em Oeiras; Edifício da Rua Costa Pinto, nº 196 em Paço Arcos
1.4.1.1 - Elaborar projetos e consignar empreitadas de equipamentos desportivos, culturais e sociais	Janeiro a Dezembro	Nº de projetos executados	Concluir 3 Projetos até 31 Dezembro 2013	100%	Academia nova atena Linda-a-Velha novas instalações; Polidesportivo Valejas encerramento periférico; Sociedade Filarmónica Fraternidade de Carnaxide
	Janeiro a Dezembro	nº de empreitadas consignadas	Consignação de 3 empreitadas até 31 Dezembro 2013	100%	Recuperação do terraço da quinta do sales; readaptação do antigo edifício dos bombeiros de paço arcsos - novas instalações do coração amarelo; Recuperação do Pavilhão Joaquim de Barros

Unidade Orgânica: Departamento de Projectos Especiais (continuação)

Ação	Datas Previstas	Avaliação		Desempenho	
		Indicador	Meta	Resultado Obtido	Observações
2.3.1.4 - Restauro de imóveis de interesse patrimonial	Janeiro a Dezembro	Nº de projetos executados	Concluir 4 Projetos até 31 Dezembro 2013	100%	Recuperação da biblioteca operaria oeirense; Ponte da Ribeira da Lage; Capela do Palácio da Flor da Murta - Palácio da Quinta da Terrugem; Recuperação do Vitral de Almada Negreiros
	Janeiro a Dezembro	Nº de empreitadas consignadas	Consignação de 2 empreitadas até 31 Dezembro 2013	100%	Instalações do DPE no celeiro na quinta do palácio dos marqueses de pombal; Biblioteca Operária Oeirense
9.1.5.10 - Assegurar a boa execução orçamental	Janeiro a Dezembro	Taxa de execução do compromisso	80%	66%	A verba atribuída ao DPE em GOP 2013 foi de € 6.617.873,00 sendo o valor de realização dos compromissos no período de 01-01-2013 a 18-12-2013 no montante de € 4.376.765,39 €

Unidade Orgânica: Departamento de Habitação

Ação	Datas Previstas	Avaliação		Desempenho	
		Indicador	Meta	Resultado Obtido	Observações
7.1.1.46 - SGQ - Promover e avaliar a resposta do DH a cidadãos e instituições no âmbito do SGQ. ISO 9001/2008	Início / Fim	Avaliação da satisfação de clientes relativamente ao atendimento na SADH entre BOM e MBOM	> 85%	90%	Os questionários foram aplicados no decorrer do mês de Maio tendo-se concluído a sua avaliação.
		Gestão da fila de espera através do sistema de senhas	≤ 4 minutos	1,52 minutos	
		Prazo de atualização pela SADH da informação documental no SIDH como fator de encurtamento dos tempos de resposta aos pedidos e solicitações	<0,80 dias	0,52 dias	

Unidade Orgânica: **Divisão de Promoção e Reabilitação Habitacional**

Ação	Datas Previstas	Avaliação		Desempenho	
		Início / Fim	Indicador	Meta	Resultado Obtido
1.2.1.5 - SGQ - Conservação e manutenção de fogos	Janeiro a Dezembro	Taxa de reparação de Fogos Devolutos do P.H.M. Objetivo do SGQ	80%	91%	
	Janeiro a Dezembro	Tempo médio de reparação de fogos devolutos	110 dias	87,71 dias	
	Janeiro a Dezembro	Prazo médio Tratamento tec. Pedidos de reparações Fogos Ocupados até envio p/ obra, Objetivo do SGQ	<9 dias	8,93 dias	
1.2.1.6 - Equipamentos - Manutenção	Janeiro a Dezembro	Prazo médio tratamento técnico de pedidos de reparação dos Equipamentos instalados em Bairros Municipais até ao envio para obra	≤ 4 dias	2,94 dias	
1.2.1.7 - Reabilitação e Beneficiação Bº Municipais - Edifícios	Janeiro e Fevereiro	Prazo de elaboração projeto CE p. lançamento CEOP rep Fachadas Alto dos Barrinhos Fase II, e reab. Fachadas Qta Politeira Fase I	01-06-2013	100%	
1.3.1.1 - Promover Habitação Destinada a Jovens - 84 fogos	Janeiro a Dezembro	Data conclusão de projetos 1) Proj. Base do Alto da montanha 64 f. 2) Est. Prévio Rossio de Porto Salvo 20 f.	31-12-2013	100%	

Unidade Orgânica: **Divisão de Promoção e Reabilitação Habitacional** (continuação)

Ação	Datas Previstas Início / Fim	Avaliação		Desempenho	
		Indicador	Meta	Resultado Obtido	Observações
1.3.1.2 - Promover Habitação Destinada a famílias residentes casas degradadas ou sobrelotadas - 102 fogos	Janeiro a Dezembro	Data conclusão de projetos 1) Est. Prévio Terras Penedo 22 f. 2)Est. Prévio Loteam Leceia 80 f.	31-12-2013	100%	
9.1.5.11 - Assegurar a boa execução orçamental	Janeiro a Dezembro	Taxa de execução do compromisso	80%	81%	
10.3.5.1 - Promover a certificação energética fogos municipais	Janeiro a Dezembro	Percentagem de fogos municipais c/ processo completo pela DPRH para certificação energética	95%	100%	O universo passou de 150 para 200 processos de fogos, mais 55 fogos foram já certificados em 2013 pela OEINERGE encontrando-se certificados 539 fogos no total
11.1.1.9 - Reforçar competências e qualificações dos colaboradores	Janeiro a Dezembro	Taxa de reforço de competências	Monitorização	255 H	Nº de horas de formação

Unidade Orgânica: **Divisão de Gestão Social**

Ação	Datas Previstas	Avaliação		Desempenho	
		Início / Fim	Indicador	Meta	Resultado Obtido
3.2.1.1 - SGQ - Atribuição de fogos reparados às famílias com carência habitacional	Janeiro a Dezembro	Tempo médio de atribuição de fogos reparados	<13 dias úteis	8,88	
3.2.1.2 - SGQ - Combate ao incumprimento no pagamento das rendas de casa através da negociação de Planos de Pagamento da dívida	Janeiro a Dezembro	Taxa de planos de pagamento de dívida negociados face ao total de incumprimentos	>55%	67%	
3.2.1.4 - Promover a realização de estudos e análises técnicas sobre os moradores e seus comportamentos, nomeadamente apropriação dos espaços, caracterização de faixas etárias, de comportamentos sociais, etc.	Janeiro a Dezembro	Data de conclusão dos estudos	31-12-2013	31-12-2013	Foram realizados todos os estudos
		Grau de cumprimento do planeamento de realização dos estudos	85%	100%	Foram realizados todos os estudos
3.2.1.5 - Articulação com a DASD na promoção de atividades lúdicas e desportivas junto das camadas jovens e idosos da população residente em habitação municipal	Janeiro a Dezembro	Grau de satisfação dos participantes	85%	95%	A ação concluída em Agosto
		Tempo médio de elaboração das listas finais de candidatos após a data final da receção das inscrições	6 dias úteis	3 d.u.	Processo de seleção/ inscrição concluído
9.1.5.12 - Assegurar a boa execução orçamental	Janeiro a Dezembro	Taxa de execução do compromisso	70%	59%	
11.1.1.10 - Reforçar competências e qualificações dos colaboradores	Janeiro a Dezembro	Taxa de reforço de competências	Monitorização	78 H	Horas de formação

Unidade Orgânica: **Divisão de Estudos e Projectos**

Ação	Datas Previstas	Avaliação		Desempenho	
		Início / Fim	Indicador	Meta	Resultado Obtido
1.4.2.5 - Elaborar projetos de requalificação de equipamentos, incluindo projetos de especialidades	Janeiro a Dezembro	Desvio face ao planeado para Projetos de Requalificação	≤10%	3%	8 Concluídos, 3 em desenvolvimento, 1 suspenso por indicação superior
1.4.5.3 - Desenvolver projetos de novos edifícios municipais	Janeiro a Dezembro	Desvio face ao planeado outros edifícios	≤10%	3%	1 Em desenvolvimento, 1 em conclusão
2.1.1.2 - Projetar espaços verdes	Janeiro a Dezembro	Desvio face ao planeado de projetos de arquitetura paisagista	≤10%	1%	4 Concluídos, 1 em desenvolvimento, 2 aguarda diretrizes superiores, 1 a iniciar, 1 enviado para aprovação
2.3.4.1 - Desenvolver projetos de equipamentos de fruição coletiva	Janeiro a Dezembro	Desvio face ao planeado de projetos de equipamentos de fruição coletiva	≤10%	8%	2 Em desenvolvimento
4.2.2.2 - Desenvolver projetos de requalificação de Escolas	Janeiro a Dezembro	Desvio face ao planeado dos projetos de requalificação do parque escolar (edificado)	≤10%	21%	2 Concluídos, 2 em desenvolvimento
		Desvio face ao planeado de projetos de requalificação do parque escolar (espaço exterior)	≤10%	0%	Concluído



Unidade Orgânica: **Divisão de Estudos e Projectos** (continuação)

Ação	Datas Previstas	Avaliação		Desempenho	
		Indicador	Meta	Resultado Obtido	Observações
5.1.3.3 - Desenvolver Projectos Rodoviários	Janeiro a Dezembro	Desvio face ao planeado de projetos rodoviários	≤10%	15%	2 Concluídos, 1 enviado para aprovação, 2 a iniciar
7.1.1.11 - Garantir resposta a municipais e outras entidades externas em 15 dias úteis	Janeiro a Dezembro	Taxa de cumprimento dos prazos de resposta	75%	100%	
7.1.1.29 - Garantir resposta a outras unidades orgânicas no prazo de 15 dias úteis incluindo a elaboração de PPGRCD e emissão de pareceres (fase de projeto)	Janeiro a Dezembro	Taxa de cumprimento dos prazos de resposta	75%	89%	
		Taxa de cumprimento dos prazos de resposta para a elaboração dos PPGRCDs	75%	75%	
9.1.5.13 - Assegurar boa execução orçamental DEP	Janeiro a Dezembro	Taxa execução do compromisso	50%	71%	Compromisso - 71% Realizado 38,87%
10.1.5.1 - Definir e Implementar o Plano de Riscos (N= medidas de tratamento de risco validadas a implementar pela DEP)	Janeiro a Dezembro	Taxa de Cumprimento do plano de implementação (N/Ntotal)	60%	65%	
10.3.1.3 - Concretizar as ações do PAESO afetas à DEP	01-01-2012 a 31-12-2014	Taxa de cumprimento do planeamento	75%	75%	1 Concluído, 1 em desenvolvimento

Unidade Orgânica: **Divisão de Equipamentos Municipais**

Ação	Datas Previstas	Avaliação		Desempenho	
		Início / Fim	Indicador	Meta	Resultado Obtido
1.4.2.1 - Requalificação de Equipamentos Municipais	Janeiro a Dezembro	Taxa de cumprimento das ações previstas de requalificação	75%	60%	Os procedimentos para requalificação de equipamento encontram-se na sua maioria executados. Por constrangimentos orçamentais existiram procedimentos adiados/anulados q transitaram para 2014.
1.4.2.8 - Manutenção de Equipamento Municipal Diverso (Fontes, Elevadores, Alarmes, AVAC, Incêndio)	Janeiro a Dezembro	Taxa de cumprimento das ações previstas de manutenção	75%	58%	Execução de contratos de manutenção do ano anterior nomeadamente cozinhas das escolas, AC's, fontes, extintores, Bombas e Furos e outras novas manutenções (Geradores, Portas automáticas e Fornecimento lâmpadas) cujos procedimentos estão em curso e n houve execução.
1.4.5.1 - Parque dos Poetas 2ª Fase	Janeiro a Dezembro	Taxa de cumprimento do planeamento	75%	77%	Em Setembro foi aprovada nova prorrogação graciosa até Outubro 2014 desta obra.
1.4.5.2 - Construção de Outros Equipamentos Municipais	Janeiro a Dezembro	Taxa de cumprimento do planeamento	75%	49%	Esta ação inclui o procedimento da obra do canil de Porto Salvo CROAMO já concluída e o lançamento da nova Secção de Limpeza Urbana de Algés cujo procedimento foi adiado para 2014.
4.2.2.1 - Requalificação de Equipamentos Escolares	Janeiro a Dezembro	Taxa de cumprimento das ações previstas de requalificação	75%	88%	Esta ação engloba as obras de requalificação nas escolas nomeadamente as intervenções de verão. Existem obras q n foi possível concluir durante a interrupção letiva do verão pelo q foram descabimentadas e adiadas para Junho 2014.
7.1.1.30 - Garantir resposta a outras unidades orgânicas em 15 dias úteis	Janeiro a Dezembro	Taxa de cumprimento dos prazos de resposta	60%	72%	Na presente data ainda não esta concluído o fecho das intervenções em 2013 pelo valor apresentado corresponde ao do mês anterior.

Unidade Orgânica: **Divisão de Equipamentos Municipais** (continuação)

Ação	Datas Previstas	Avaliação		Desempenho		
		Início / Fim	Indicador	Meta	Resultado Obtido	Observações
9.1.5.14 - Assegurar boa execução orçamental DEM	Janeiro a Dezembro		Taxa execução do compromisso	50%	46%	A DEM em 2013 fica com um saldo de 8.122.408€ sendo que 5.885.860€ corresponde ao compromisso do Parque dos Poetas que transitou para 2014 e cerca de 1.500.000€ de obras em equipamentos municipais e escolas que foram adiadas para 2014.
10.1.5.2 - Definir e Implementar o Plano de Riscos (N= medidas de tratamento de risco validadas a implementar pela DEM)	Janeiro a Dezembro		Taxa de Cumprimento do plano de implementação (N/Ntotal)	60%	0%	Para 2013 estão previstas medidas q se mantêm do ano anterior e novas sendo q se aguarda a aprovação do PPGRG.
10.3.1.4 - Concretizar as ações do PEASO afetas à DEM	01-01-2012 a 31-12-2014		Taxa de cumprimento do planeamento	75%	35%	Em GOPS 2013 previu-se a avaliação energética de alguns equipamentos em articulação com o DAE e Oeingerge. Foram realizadas 2 propostas para redução das faturas de eletricidade uma delas já validada pela Oeingerge.

Unidade Orgânica: **Divisão de Infra-estruturas Municipais**

Ação	Datas Previstas	Avaliação		Desempenho	
		Indicador	Meta	Resultado Obtido	Observações
1.4.2.2 - Construção de Diversos Arruamentos no Concelho	Janeiro a Novembro	Taxa de cumprimento do planeamento	75%	40,33%	A DIM sofreu um aumento de financiamento inicial, superior a 25%, o que se traduz numa diminuição do desempenho. Por outro lado não houve orientações superiores no sentido de avançarem algumas das empreitadas previstas, não sendo, por isso, possível atingir as metas.
1.4.2.3 - Reparação/Manutenção de Coletores Pluviais	Janeiro a Novembro	Taxa de cumprimento do planeamento	75%	0,00%	A DIM sofreu um aumento de financiamento inicial, superior a 25%, o que se traduz numa diminuição do desempenho. Por outro lado não houve orientações superiores no sentido de avançarem algumas das empreitadas previstas, não sendo, por isso, possível atingir as metas.
1.4.2.4 - Reparação/ Manutenção de obras de Arte - Pontes, Viadutos e Afins	Janeiro a Dezembro	Taxa de cumprimento do planeamento	75%	52,18%	A DIM sofreu um aumento de financiamento inicial, superior a 25%, o que se traduz numa diminuição do desempenho. Por outro lado não houve orientações superiores no sentido de avançarem algumas das empreitadas previstas, não sendo, por isso, possível atingir as metas.
2.3.2.1 - Requalificação de Espaços Públicos	Janeiro a Dezembro	Taxa de cumprimento do planeamento	75%	37,97%	A DIM sofreu um aumento de financiamento inicial, superior a 25%, o que se traduz numa diminuição do desempenho. Por outro lado não houve orientações superiores no sentido de avançarem algumas das empreitadas previstas, não sendo, por isso, possível atingir as metas.
5.1.2.1 - Reparação/Conservação de Arruamentos no Concelho	Janeiro a Dezembro	Desvios da execução da obra face ao previsto	75%	60,76%	A DIM sofreu um aumento de financiamento inicial, superior a 25%, o que se traduz numa diminuição do desempenho. Por outro lado não houve orientações superiores no sentido de avançarem algumas das empreitadas previstas, não sendo, por isso, possível atingir as metas.
7.1.1.12 - Garantir resposta a municipais e outras entidades externas em 15 dias úteis	Janeiro a Dezembro	Nº de falhas detetadas /Taxa de cumprimento dos prazos de resposta	Até 12 Falhas ou Taxa de 75%		

Unidade Orgânica: **Divisão de Infra-estruturas Municipais** (continuação)

Ação	Datas Previstas Início / Fim	Avaliação		Desempenho	
		Indicador	Meta	Resultado Obtido	Observações
7.1.1.31 - Garantir resposta a outras unidades orgânicas em 15 dias úteis	Janeiro a Dezembro	Nº de falhas detetadas /Taxa de cumprimento dos prazos de resposta	Até 12 Falhas ou Taxa de 75%		
9.1.5.15 - Assegurar boa execução orçamental DIM	Janeiro a Dezembro	Taxa execução do compromisso	50%	47%	A DIM sofreu um aumento de financiamento inicial, superior a 25%, o que se traduz numa diminuição do desempenho. Por outro lado não houve orientações superiores no sentido de avançarem algumas das empreitadas previstas, não sendo, por isso, possível atingir as metas.
10.1.5.3 - Definir e Implementar o Plano de Riscos (N= medidas de tratamento de risco validadas a implementar pela DIM)	Janeiro a Dezembro	Taxa de Cumprimento do plano de implementação (N/Ntotal)	60%		

Unidade Orgânica: **Divisão de Gestão do Espaço Público**

Ação	Datas Previstas	Avaliação		Desempenho	
		Início / Fim	Indicador	Meta	Resultado Obtido
2.4.2.1 - Iluminação Pública - Consumos - Apresentação de medidas de poupança	Janeiro a Dezembro	Apresentação de medidas	2	5	Desligação de luminárias; remoção de equipamentos IP; Redefinição de horário nos relógios astronómicos; alteração da titularidade de contador de energia; reutilização de equipamento de IP
2.4.2.2 - Iluminação Pública - remodelação e manutenção da rede de Iluminação Pública	Janeiro a Dezembro	Taxa de execução do planeamento de remodelação e manutenção	75%	67%	Não foram autorizadas empreitadas que iriam atingir a meta indicada.
7.1.1.17 - Garantir resposta a municipais e outras entidades externas em 15 dias úteis	Janeiro a Dezembro	Nº de falhas detetadas /Taxa de cumprimento dos prazos de resposta	Até 12 Falhas ou Taxa de 75%	0	Contagem em nº de falhas
7.1.1.32 - Garantir resposta a outras unidades orgânicas em 15 dias úteis	Janeiro a Dezembro	Nº de falhas detetadas /Taxa de cumprimento dos prazos de resposta	Até 12 Falhas ou Taxa de 75%	0	Contagem em nº de falhas
9.1.5.16 - Assegurar boa execução orçamental DGEP	Janeiro a Dezembro	Taxa execução do compromisso	50%	95%	
10.1.5.4 - Definir e Implementar o Plano de Riscos (N= medidas de tratamento de risco validadas a implementar pela DGEP)	01-04-2011 a 31-12-2013	Taxa de Cumprimento do plano de implementação (N/Ntotal)	60%		Medidas a carecer da prévia intervenção de outra divisão.
10.3.1.5 - Concretizar as ações do PEASO afetas à DGEP	01-01-2011 a 31-12-2014	Taxa de cumprimento do planeamento	75%	66%	Não foram autorizadas empreitadas que iriam atingir a meta indicada.

Unidade Orgânica: **Divisão de Trânsito e Transportes**

Ação	Datas Previstas	Avaliação		Desempenho	
		Início / Fim	Indicador	Meta	Resultado Obtido
5.1.3.1 - Intervenções em Espaço Público ao nível da Sinalização Rodoviária, Semaforização, Organização do Estacionamento e Acalmia de Tráfego	Janeiro a Dezembro	Taxa de execução do planeamento de obra	75%	85%	
5.1.3.2 - Projetos de Intervenção em Infraestruturas rodoviárias	Janeiro a Dezembro	Desvios da execução face ao planeamento de projeto	≤10%	0%	
7.1.1.18 - Garantir resposta a municipais e outras entidades externas em 15 dias úteis	Janeiro a Dezembro	Taxa de cumprimento dos prazos de resposta	75%	73%	
7.1.1.38 - Garantir resposta a outras unidades orgânicas em 15 dias úteis	Janeiro a Dezembro	Taxa de cumprimento dos prazos de resposta	75%	74%	
9.1.5.17 - Assegurar boa execução orçamental DTT	Janeiro a Dezembro	Taxa execução do compromisso	50%	71%	Compromisso - 71,39% Realizado 55,11%
10.1.5.5 - Definir e Implementar o Plano de Riscos (N= medidas de tratamento de risco validadas a implementar pela DTT)	Abril a Dezembro	Taxa de Cumprimento do plano de implementação (N/Ntotal)	60%	0%	

Unidade Orgânica: Departamento de Ambiente e Equipamento

Ação	Datas Previstas	Avaliação		Desempenho	
		Indicador	Meta	Resultado Obtido	Observações
2.4.3.1 - SGQ - Consolidar Programa de Compostagem Doméstica	Início / Fim				
	Janeiro a Dezembro	Taxa de cumprimento do plano anual de atividades	90%	100%	Concluído o processo de aquisição de 137 novos recipientes. Efetuada a entrega de 94 recipientes.
2.4.5.1 - SGQ - Consolidar Projeto Bairro Limpo	Início / Fim				
	Janeiro a Dezembro	Taxa de cumprimento do plano anual de atividades	90%	100%	Realizada 1ª fase de atividades entre Fevereiro e Abril, com a participação de 4 equipas de jovens nos Bairros de Laveiras, Outurela, Pedreira Italiana e Alto da Loba. Experiência com uma equipa de seniores da Associação de Moradores do Bairro dos Navegadores, realizada entre Abril e Novembro. Finalizada 2ª fase das atividades, entre Outubro e Dezembro, com a participação de 5 equipas de jovens nos Bairros de Laveiras, Outurela, Pedreira Italiana, Alto da Loba e Portela de Carnaxide.
2.4.5.2 - SGQ - Consolidar Projeto Eco Conselheiros	Início / Fim				
	Janeiro a Dezembro	Taxa de cumprimento do plano anual de atividades	90%	85%	Realizadas 6 ações de sensibilização ao comércio e 187 em escolas no âmbito do PEA (Jan a Mai 2013) Preparação de conteúdos de ações para o ano letivo 2013/14.
2.4.5.3 - SGQ - Organizar eventos e Campanhas de Promoção e Sensibilização Ambiental	Início / Fim				
	Janeiro a Dezembro	Taxa de cumprimento do plano anual de atividades	90%	96%	Elaborado plano de eventos ambientais para o ano 2013. Realizadas algumas das atividades previstas da Comemoração do Dia Mundial da Floresta. Comemorado Dia da Terra, Dia da Biodiversidade, Dia da Criança, Dia Mundial do Ambiente, Semana Europeia da Sustentabilidade Energética, Realizados jogos ambientais na Feira de Oeiras. Participação do DAE e Oeinger no Alive. Realizada Semana Europeia da Mobilidade. Apoio ao Dia do Animal. Realizada Feira Ambiental de Natal. Elaborados 51 comunicados, distribuídos porta-a-porta em 7.306 habitações.



Unidade Orgânica: Departamento de Ambiente e Equipamento (continuação)

Ação	Datas Previstas	Avaliação		Desempenho	
		Indicador	Meta	Resultado Obtido	Observações
3.2.8.1 - SGQ - Consolidar Projeto Jovens em Movimento	Janeiro a Dezembro	Taxa de cumprimento do plano anual de atividades	90%	86%	Equipa anual em atividade. Campanha de Verão2013 concluída
4.3.1.1 - SGQ - Renovar e consolidar Programa de Educação Ambiental para as Escolas	Janeiro a Dezembro	Taxa de cumprimento do plano anual de atividades	90%	98%	Realizadas no total 470 atividades sendo 225 dinamizadas pelos monitores da CMO: 26 oficinas de ambiente, 118 ações de sensibilização e 81 visitas de estudo. 8 Reuniões Eco-Escolas. 7 Visitas de apoio técnico sobre separação de resíduos. 4 Sessões de esclarecimento sobre resíduos para professores e auxiliares. 1 ação de sensibilização sobre compostagem para professores. Realizada Festa do Ambiente. Elaborada e Aprovada Proposta de atividades PEA2013/14. Realizada Sessão de apresentação aos docentes e distribuídos materiais de divulgação por todos os estabelecimentos de ensino. Atividades 2013/14 realizadas: 1 ação em sala e 2 visitas de estudo.
7.1.1.13 - Garantir resposta a municípios e outras entidades externas em 15 dias úteis	Janeiro a Dezembro	Taxa de cumprimento dos prazos de resposta	75%	99,50%	Em base de dados apurou-se os seguintes resultados: 1148 respondidos dentro do prazo e 6 fora do prazo, num total de 1154
7.1.1.133 - Garantir resposta a outras unidades orgânicas em 15 dias úteis	Janeiro a Dezembro	Taxa de cumprimento dos prazos de resposta	75%	99,70%	Em base de dados apurou-se os seguintes resultados: 604 respondidos dentro do prazo e 2 fora do prazo, num total de 606
7.1.1.147 - SGQ- Garantir a resposta ao município no prazo inferior ou igual a 4 dias úteis após a receção das unidades orgânicas	Janeiro a Dezembro	(N.º de Respostas dentro do prazo / N.º total de pedidos) *100	85%	99,69%	Em base de dados apurou-se os seguintes resultados: 637 respondidos dentro do prazo e 2 fora do prazo, num total de 639

Unidade Orgânica: **Departamento de Ambiente e Equipamento** (continuação)

Ação	Datas Previstas	Avaliação		Desempenho	
		Início / Fim	Indicador	Meta	Resultado Obtido
7.1.1.48 - SGQ - Alertar os serviços para a demora nas respostas aos municípios/serviços, enviando emails com informação das reclamações/pedidos sem resposta, quinzenalmente, para os dirigentes dos serviços do DAE	Abril a Dezembro	N.º de emails enviados	18	18	Enviados 12 emails informativos nos dias 1 e 15 de abril, 6 e 20 de Maio e 3 e 17 junho, 1 e 15 de Julho, 5 e 19 de agosto, 2 e 16 setembro, 7 e 21 outubro, 4 e 18 novembro, 2 e 16 Dezembro
			95%	100%	
7.1.1.49 - SGQ- Avaliação da satisfação dos municípios com o Serviço de Cemitérios	01-06-2013 a 30-06-2013	Grau de satisfação aferido com um inquérito por questionário aplicado no mês de junho	75%		
9.1.5.18 - Assegurar boa execução orçamental DAE	Janeiro a Dezembro	Taxa execução do compromisso	75%	97%	Compromisso - 96,77% Realizado 94,18%
10.1.2.4 - Implementação do Sistema de Gestão Ambiental (ISO 14001) e do Sistema de Gestão da Segurança e Saúde do Trabalho (OHSAS 18001) e Integração de Sistemas de Gestão: Qualidade, Ambiente e Segurança.	Maio a Dezembro	Taxa de cumprimento do planeamento	80%		
10.1.5.6 - Definir e Implementar o Plano de Riscos (N= medidas de tratamento de risco validadas a implementar pelo DAE)	Janeiro a Dezembro	Data de conclusão do plano de riscos			
		Taxa de Cumprimento do plano de implementação (N/Ntotal)	60%		
10.2.1.25 - SGQ- Manutenção dos stocks atualizados de forma a que as existências sejam coincidentes com a aplicação GES.	Janeiro a Dezembro	Percentagem de correlação (verificação por inspeção mensal de amostra aleatória de 40 itens)	100%	100%	Evidências em ficheiro excel, dias 26/2, 2/4,6/5, 3/6, 2/7, 2/8, 2/9, 1/10, 4/11 e 3 Dez.

Unidade Orgânica: **Departamento de Ambiente e Equipamento** (continuação)

Ação	Datas Previstas	Avaliação		Desempenho	
		Início / Fim	Indicador	Meta	Resultado Obtido
10.2.1.26 - SGQ -Assegurar uma boa prestação dos serviços operativos dos cemitérios	Abril a Dezembro	N.º de reclamações (mensal)	≤ 2	0	
10.3.1.6 - Concretizar as ações do PEASO afetas ao DAE	01-01-2011 a 31-12-2014	Taxa de cumprimento do planeamento	75%	100%	
10.3.4.2 - Alargar Projeto Oeiras Família Ecológica	Janeiro a Dezembro	Taxa de cumprimento do plano anual de atividades	75%	100%	
11.1.1.11 - Assegurar o cumprimento do Plano de Formação	Janeiro a Dezembro	Taxa de Cumprimento do plano de implementação	75%		
11.3.2.4 - Implementar sistema de gestão de reclamações	Janeiro a Dezembro	Taxa de Cumprimento do plano de implementação	75%		

Unidade Orgânica: **Divisão de Espaços Verdes**

Designação	Datas Previstas	Avaliação		Desempenho	
		Início / Fim	Indicador	Meta	Resultado Obtido
1.4.4.1 - Cumprir prazos de execução das obras DEV	Janeiro a Dezembro	Taxa de cumprimento dos prazos	90%	100%	
2.1.1.1 - Projetar e construir e novos Espaços Verdes	Janeiro a Dezembro	Taxa de execução do planeamento	75%	91%	
2.1.1.3 - Executar o Plano Municipal de Arborização	Janeiro a Dezembro	Taxa de execução do planeamento	75%	100%	
2.1.2.1 - SGQ - Manter os Espaços Verdes	Janeiro a Dezembro	Taxa de execução do planeamento	80%	96%	
2.1.3.1 - SGQ - Manter a Vinha e Produzir o Vinho de Carcavelos Conde de Oeiras	01-01-2011 a 31-12-2014	Taxa de execução do planeamento	80%	100%	
2.3.2.2 - SGQ - Requalificar os espaços exteriores urbanos	Janeiro a Dezembro	Taxa de execução do planeamento	80%	80%	
2.3.2.3 - Requalificar e manter espaços de jogo e recreio	Janeiro a Dezembro	Taxa de execução do planeamento	75%	88%	

Unidade Orgânica: **Divisão de Espaços Verdes** (continuação)

Designação	Datas Previstas	Avaliação		Desempenho	
		Início / Fim	Indicador	Meta	Resultado Obtido
7.1.1.15 - Garantir resposta a municipais e outras entidades externas em 15 dias úteis	Janeiro a Dezembro	Taxa de cumprimento dos prazos de resposta	75%	83%	Em base de dados apurou-se os seguintes resultados: 1991 respondidos dentro do prazo e 409 fora do prazo, num total de 2400
7.1.1.34 - Garantir resposta a outras unidades orgânicas em 15 dias úteis	Janeiro a Dezembro	Taxa de cumprimento dos prazos de resposta	75%	84,90%	Em base de dados apurou-se os seguintes resultados: 479 respondidos dentro do prazo e 85 fora do prazo, num total de 564
9.1.5.19 - Assegurar boa execução orçamental DEV	Janeiro a Dezembro	Taxa execução do compromisso	75%	97%	Compromisso - 96,66% Realizado 83,84%
10.1.5.7 - Definir e Implementar o Plano de Riscos (N= medidas de tratamento de risco validadas a implementar pela DEV)		Data de conclusão do plano de riscos		31-dez-13	
10.3.3.2 - Redução do Consumo de Água para Rega	Janeiro a Dezembro	Taxa de Cumprimento do plano de implementação (N/Ntotal)	60%	100%	
11.1.1.12 - Assegurar o cumprimento do Plano de Formação em Higiene e Segurança no Trabalho	Janeiro a Dezembro	Taxa de execução do planeado (a monitorizar)	50%	79%	
	Janeiro a Dezembro	Taxa de cumprimento	75%	100%	

Unidade Orgânica: **Divisão de Recolha de Resíduos Sólidos Urbanos**

Designação	Datas Previstas	Avaliação		Desempenho	
		Indicador	Meta	Resultado Obtido	Observações
1.4.2.11 - Garantir a manutenção dos equipamentos de deposição	01-01-2013 a 30-04-2013	Data de conclusão do plano de manutenção preventiva	30-04-2013	40%	
	Maio a Dezembro	Taxa de cumprimento do plano de manutenção preventiva	90%	0%	
2.4.1.2 - SGQ - Cumprir os circuitos de recolha de resíduos indiferenciados	Janeiro a Dezembro	Taxa de execução dos circuitos programados	95%	100%	Circuitos programados: 493; Circuitos realizados: 493
2.4.3.2 - SGQ - Cumprir os circuitos de recolha seletiva	Janeiro a Dezembro	Taxa de execução dos circuitos programados	85%	96%	Circuitos programados: 297; Circuitos realizados: 286,5
7.1.1.14 - SGQ - Garantir resposta a municipais e outras entidades externas em 15 dias úteis	Janeiro a Dezembro	Taxa de cumprimento dos prazos de resposta	75%	97,50%	Em base de dados apurou-se os seguintes resultados: 1189 respondidos dentro do prazo e 30 fora do prazo, num total de 1219
7.1.1.35 - Garantir resposta a outras unidades orgânicas em 15 dias úteis	Janeiro a Dezembro	Taxa de cumprimento dos prazos de resposta	75%	96,00%	Em base de dados apurou-se os seguintes resultados: 121 respondidos dentro do prazo e 5 fora do prazo, num total de 126
9.1.5.20 - Assegurar boa execução orçamental DRRSU	Janeiro a Dezembro	Taxa execução do compromisso	75%	67%	Compromisso - 66,63% Realizado - 54,41%
10.1.5.8 - Definir e Implementar o Plano de Riscos (N= medidas de tratamento de risco validadas a implementar pela DRRSU)	01-01-2013 a 30-04-2013	Data de conclusão do plano de riscos	30-04-2013	100%	
	01-05-2013 a 31-12-2013	Taxa de Cumprimento do plano de implementação (N/Ntotal)	60%	100%	

Unidade Orgânica: **Divisão de Viaturas e Máquinas**

Designação	Datas Previstas	Avaliação		Desempenho	
		Início / Fim	Indicador	Meta	Resultado Obtido
7.1.1.36 - SGQ - Garantir a Satisfação do Serviço Prestado pelo HelpDesk e Sector de Transportes ao Cliente interno	Janeiro a Dezembro	Índice de Satisfação	90%	97%	
9.1.5.21 - Assegurar boa execução orçamental DVM	Janeiro a Dezembro	Taxa execução do compromisso	75%	76%	Compromisso 76,07% Realizado 64,64%
9.1.6.7 - Diminuição dos custos com a manutenção da Frota Municipal	Janeiro a Dezembro	Taxa de redução custos com a manutenção da frota [(custos da manutenção da frota de 2012 - custos da manutenção da frota de 2013)/custos da manutenção da frota de 2012]*100	3%	-7%	Verificou-se um aumento da despesa de 6,86% de custos com manutenção comparando os custos em período homólogo de 2012. Esta realidade prende-se com a ausência na renovação da frota da CMO por questões financeiras.
9.1.6.8 - Diminuição de custos com a subcontratação de serviços	Janeiro a Dezembro	Taxa de redução custos com a subcontratação: [(custos de subcontratação de 2012 - custos da subcontratação de 2013)/custos de subcontratação de 2012]*100	3%	-121%	Verificou-se um aumento de 121,28% de custos com a subcontratação comparando os custos em período homólogo, estando os mesmos relacionados com o aumento do número de trabalhos existentes antes de um período eleitoral.
9.1.6.9 Diminuição de custos com o nível energético e ambiental	Janeiro a Dezembro	Taxa de redução custos com combustíveis: [(custos com combustíveis de 2012 - custos com combustíveis de 2013)/custos com combustíveis de 2012]*100	3%	-15%	Verificou-se um aumento de 14,69% de custos com combustíveis comparando os custos em período homólogo de 2012. Esta realidade prende-se com o aumento da atividade fruto das eleições que se verificaram no ano transato.
10.1.1.18 SGQ - Garantir a disponibilidade do número de viaturas para recolha e transporte de resíduos urbanos definidos pela U.O. Competente	01-01-2011 a 31-12-2013	Taxa de disponibilidade (acumulado ao ano) (razão entre o número de viaturas disponibilizadas para a realização do serviço / o número de viaturas necessárias para a realização do mesmo)	Monitorizar	99%	

Unidade Orgânica: **Divisão de Viaturas e Máquinas** (continuação)

Designação	Datas Previstas	Avaliação		Desempenho	
		Início / Fim	Indicador	Meta	Resultado Obtido
10.1.1.22 - SGQ - Garantir a realização dos Pedidos de Trabalho	01-01-2011 a 31-12-2013	Taxa de Concretização das Necessidades/Solicitações (acumulado ao ano)	90%	86%	
10.1.5.9 - Assegurar/otimizar o manual de procedimentos da DVM	Janeiro a Dezembro	Data de entrega	31-12-2013	Concluído	
10.1.5.10 Definir e Implementar o Plano de Riscos (N= medidas de tratamento de risco validadas a implementar pela DVM)	Janeiro a Dezembro	Taxa de Cumprimento do plano de implementação (N/Ntotal)	60%	100%	Este indicador encontra-se suspenso por orientações superiores pelo que não poderá se monitorizado.
10.2.1.16 Executar o Plano de formação para os Colaboradores da DVM	Janeiro a Dezembro	Taxa de Cumprimento do plano de implementação	100%	45%	
10.3.1.7 Concretizar as ações do PEASO afetas à DVM	01-01-2011 a 31-12-2014	Taxa de cumprimento do planeamento	15%	7%	
10.3.1.8 Implementar medidas do Plano de Racionalização energético da frota municipal	Janeiro a Dezembro	Taxa de execução	15%	15%	



Unidade Orgânica: **Divisão de Higiene Pública e Abastecimento**

Designação	Datas Previstas	Avaliação		Desempenho	
		Início / Fim	Indicador	Meta	Resultado Obtido
1.4.2.9 - Manutenção de Equipamento Municipal nos Mercados (câmaras frigoríficas, máquinas de gelo)	Janeiro a Dezembro	Taxa de cumprimento das ações previstas de manutenção	100%	100%	Atividade continua
1.4.2.10 - SGQ - Garantir o controlo metroológico de todos os EMM identificados no âmbito das atividades da unidade orgânica	Janeiro a Dezembro	Evidência de verificação/ calibração dos EMM / plano anual de verificação/calibração*100	100%	100%	Atividade continua
2.1.2.2 - SGQ - Revisão do Plano de Intervenção nas Linhas de Água do Concelho	01-01-2013 a 31-03-2013	Data de conclusão da Revisão do Plano	31-03-2013		Manteve-se o plano do ano anterior
2.1.2.3 - SGQ - Intervenção nas Linhas de água do Concelho	Janeiro a Dezembro	Kms realizados/kms totais previstos no plano anual de intervenção 2013	75%	100%	Atividade continua
2.4.1.3 - Revisão do Plano de Limpeza e Manutenção do Espaço Público	01-01-2013 a 30-06-2013	Data de conclusão da Revisão do Plano	31-06-2012	100%	Planeamento e monitorização realizado o âmbito do SGQ
2.4.1.4 - SGQ - Cumprir os planos de higiene, limpeza e manutenção do espaço público	Janeiro a Dezembro	Realizar verificações por amostragem ao cumprimento do planeamento	12	100%	Atividade continua
2.4.1.5 - SGQ - Cumprir os circuitos de recolha de monos e resíduos verdes	Janeiro a Dezembro	Taxa de execução dos circuitos programados	75%	100%	Atividade continua

Unidade Orgânica: **Divisão de Higiene Pública e Abastecimento** (continuação)

Designação	Datas Previstas	Avaliação		Desempenho		
		Início / Fim	Indicador	Meta	Resultado Obtido	Observações
2.4.1.6 - SGQ - Desmatação de terrenos municipais e beiradas de todo o Concelho	Dezembro		Amostragem aleatória (planeado versus realizado)	75% do planeado	100%	Atividade continua
7.1.1.16 - SGQ - Garantir resposta a municipais e outras entidades externas em 15 dias úteis	Janeiro a Dezembro		Taxa de cumprimento dos prazos de resposta	75%	93,80%	Em base de dados apurou-se os seguintes resultados: 2102 respondidos dentro do prazo e 139 fora do prazo, num total de 2241
7.1.1.37 - SGQ - Garantir resposta a outras unidades orgânicas em 15 dias úteis	Janeiro a Dezembro		Taxa de cumprimento dos prazos de resposta	75%	93,50%	Em base de dados apurou-se os seguintes resultados: 288 respondidos dentro do prazo e 20 fora do prazo, num total de 308
9.1.5.22 - SGQ - Assegurar boa execução orçamental DHPA	Janeiro a Dezembro		Taxa execução do compromisso	75%	86%	Compromisso - 85,67% Realizado 45,11%
10.1.1.19 - SGQ - Gestão de Consumos da DHPA: viaturas, consumíveis, MPP e EPI's	Janeiro a Dezembro		Apresentação trimestral de Relatório por área de atividade	4%	100%	
10.1.1.20 - SGQ -Assegurar transporte de bens móveis e despejos judiciais	Janeiro a Dezembro		Amostragem aleatória (planeado versus realizado)	90% do planeado	95%	
10.1.1.21 - SGQ - Gestão corrente dos mercados municipais e feiras	Janeiro a Dezembro		Apresentação trimestral de Relatório por área de atividade	90%	95%	

Unidade Orgânica: **Divisão de Higiene Pública e Abastecimento** (continuação)

Designação	Datas Previstas Início / Fim	Avaliação		Meta	Resultado Obtido	Desempenho	
		Indicador				Observações	
10.1.5.11 - SGQ - Revisão do Plano de Riscos de Corrupção e Infrações Conexas	Janeiro a Março	Data de conclusão da Revisão do plano de riscos		31-03-2012		Adiado	
10.1.5.12 - SGQ - Implementação e monitorização do Plano de Riscos de Corrupção e Infrações Conexas	Janeiro a Dezembro	Grau de implementação do plano		75%		Adiado	
11.1.1.13 - SGQ - Assegurar o cumprimento do Plano de Formação	Janeiro a Dezembro	Taxa de cumprimento		75%	100%	Atividade continua	
11.3.2.11 - SGQ - Redefinição e inserção dos circuitos de varredura mecânica em SIG	01-01-2013 a 30-06-2013	Apresentação dos circuitos de Varredura Mecânica		90% dos circuitos	100%	Circuitos de varredura mecânica definidos e inseridos no Quantum Gis	
11.3.2.12 - SGQ - Desenvolvimento de uma base de dados de planeamento e controlo das atividades desenvolvidas na DHPA	Janeiro a Dezembro	Evidência de trabalho realizado		50%	15%		

Unidade Orgânica: **Departamento de Acção Social e Desporto**

Ação	Datas Previstas	Avaliação		Desempenho	
		Indicador	Meta	Resultado Obtido	Observações
3.2.2.1 - Programa de Iniciativa Municipal Oeiras Solidária	Início / Fim				
	Janeiro a Dezembro	N.º de apoios concedidos por empresas	60 Apoios	73	
3.2.3.1 - Execução de Planos e Cartas na área do Desenvolvimento Social	Janeiro a Dezembro	Execução das ações do Plano Municipal para a Deficiência (%)	33%	29%	Plano aprovado pela Câmara em reunião de 24 de Abril de 2013. Vigência = 3 anos (2013 a 2015) = $100\%/3 = 33\%$ ano
		Execução das ações da vertente externa do PMIG (%)	40%	20%	Das 15 medidas proposta por este plano ao nível externo, pretendem-se realizar em 2013, seis ações: Formação de agentes sociais em IG; Manual de procedimentos/ Protocolo VGD; Ações de sensibilização no âmbito da saúde sexual e reprodutiva; Ações de sensibilização no âmbito da VGD; Formação de Técnicos da área da VGD; Aprofundamento do diagnóstico de género. Destas, realizaram-se apenas três: 1. Formação de agentes sociais em IG; Realizou-se no primeiro trimestre de 2013; 2. Manual de procedimentos/ Protocolo VGD: A constituição da Rede, que dará origem a este protocolo, foi formalmente aprovada na reunião de CLAS de 11 de Julho de 2013; 3. Ações de sensibilização no âmbito da saúde sexual e reprodutiva: Realizaram-se, no âmbito do Projeto "Educação Pelos Pares", ano letivo 2012/2013, 257 alunos e 13 professores, de 12 turmas pertencentes a 5 escolas. No presente ano letivo estão envolvidas 5 escolas e 22 turmas.
		Execução das ações do PEMPI (%)	33%	27%	Plano aprovado pela Câmara em reunião de 24 de Abril de 2013. Vigência = 3 anos (2013 a 2015) = $100\%/3 = 33\%$ ano

Unidade Orgânica: **Departamento de Ação Social e Desporto** (continuação)

Ação	Datas Previstas	Avaliação		Desempenho	
		Início / Fim	Indicador	Meta	Resultado Obtido
7.1.1.19 - Avaliação da satisfação dos clientes (participantes) do DASD: conceção de questionários e avaliação de resultados	Janeiro a Dezembro	Data de conclusão da avaliação	Entre 15 e 20 de Dezembro	Relatório entregue	Informação n.º 88/DASD/2013 de 10 de Dezembro
7.1.1.41 - Avaliação da satisfação dos clientes (parceiros) do DASD: conceção de questionários e avaliação de resultados	Janeiro a Dezembro	Data de conclusão da avaliação	Entre 15 e 20 de Dezembro	Relatório entregue	Informação n.º 88/DASD/2013 de 10 de Dezembro

Unidade Orgânica: **Divisão de Ação Social, Saúde e Juventude**

Ação	Datas Previstas	Avaliação		Desempenho	
		Início / Fim	Indicador	Meta	Resultado Obtido
1.4.6.1 - Plataforma de Apoio às Organizações Sociais: Participação financeira às IPSS para construção ou remodelação de equipamentos sociais.	Janeiro a Dezembro	Execução do orçamento disponível para esta finalidade (obras)	80%	82,85	
3.1.1.1 - Programas de Promoção de Estilos de Vida Saudáveis	Janeiro a Dezembro	N.º de abrangidos	1850	1972	Ano letivo 2012/2013: Projeto "Eu Passo (240 alunos +11 professores); Crescer a Brincar (470+22); Projeto "Vamos Cuidar do Corpo" (30+2); Projeto "Educação Pelos Pares" (257+13) = 1045 participantes. Ano letivo 2013/2014: Projeto "Eu Passo (240+10); Crescer a Brincar (470+22); Projeto "Educação Pelos Pares" (180+5) = 927 participantes.
3.1.1.2 - Programas de Prevenção de Comportamentos de Risco	Janeiro a Dezembro	Taxa mensal de resposta do Chat#	100%	100%	
3.2.2.2 - Apoio às Organizações Sociais e juvenis no desenvolvimento de projetos de interesse municipal	Janeiro a Dezembro	Execução do orçamento disponível para esta finalidade (protocolos e manutenção de atividades)	80%	89,60	
		Execução do orçamento disponível para esta finalidade (projetos específicos)	80%	99,05	
		Execução do orçamento disponível para esta finalidade (organismos juvenis)	80%	95%	
		N.º de projetos monitorizados	4	0	

Unidade Orgânica: **Divisão de Acção Social, Saúde e Juventude** (continuação)

Ação	Datas Previstas	Avaliação		Desempenho	
		Início / Fim	Indicador	Meta	Resultado Obtido
3.2.2.3 - Projeto "Oeiras, Município Saudável" (Rede Portuguesa e Rede Europeia de Cidades Saudáveis)	Janeiro a Dezembro	N.º de ações realizadas em parceria com outros municípios	8 Ações	4	
3.2.2.4 - Funcionamento de órgãos municipais	Janeiro a Dezembro	Taxa mensal de resposta aos pedidos de parecer solicitados ao CLAS	100%	100%	Em 2013 foi solicitada a emissão de dois pareceres: PCAAC (Março) e validação do CLDS (Julho).
3.2.4.1 - Programas e Projetos dirigidos à Infância e à família	Janeiro a Dezembro	Taxa de realização das tarefas inerentes à participação da CMO no âmbito da Comissão Alargada da CPCJ	100%	100%	
3.2.4.2 - Programas e Projetos dirigidos à População Idosa e dependente	Janeiro a Dezembro	Taxa de realização dos Programas de Turismo Sénior	100%	100%	
		Taxa mensal de resposta dos serviços Oeiras Está Lá e Teleassistência	100%	100%	
3.2.4.3 - Programas e Projetos dirigidos à População Portadora de Deficiência	Janeiro a Dezembro	Nº de beneficiários do Projeto "Praia acessível"	420	475	Julho e Agosto. Além dos utilizadores das cadeiras foram registados 2632 utentes que beneficiaram do espaço reservado pelo Projeto e dos restantes meios de apoio disponibilizados pelo mesmo.
		Taxa mensal de resposta do Gabinete Sim_PD	100%	100%	

Unidade Orgânica: **Divisão de Ação Social, Saúde e Juventude** (continuação)

Ação	Datas Previstas Início / Fim	Avaliação		Desempenho	
		Indicador	Meta	Resultado Obtido	Observações
3.2.4.4 - Atendimento social e intervenção em situações de Emergência Social	Janeiro a Dezembro	Tempo médio decorrido entre a recepção de solicitações/ sinalizações de situações de emergência social, diagnóstico e apresentação de proposta de intervenção	2 dias úteis	1,76	
3.2.5.1 - Programas e projetos de intervenção comunitária e de proximidade	Janeiro a Dezembro	Taxa de realização de ações programadas para o CCAL	100%	193%	Previstas: 27 ações; Realizadas: 52 ações.
3.2.5.2 - Programas e projetos de intervenção junto da população Imigrante	Janeiro a Dezembro	Taxa mensal de resposta aos pedidos de atendimento dos CLAll	100%	100%	
		Taxa de realização das ações programadas para a Casa das Culturas	100%	108%	Previstas: 35 ações; Realizadas: 38 ações.



Unidade Orgânica: **Divisão de Ação Social, Saúde e Juventude** (continuação)

Ação	Datas Previstas	Avaliação		Desempenho	
		Indicador	Meta	Resultado Obtido	Observações
3.2.6.1 - Programas e projetos de ocupação de tempos livres e formação da população juvenil e de voluntariado	Janeiro a Dezembro	Taxa de realização das ações de OTL e formação dirigidas à Juventude	100%	96,40	
		Taxa de realização das ações programadas para o BLVO	100%	175%	Previstas: 4 ações; Realizadas: 7 ações.
3.2.6.2 - Programas e projetos de animação dirigidos à população juvenil	Janeiro a Dezembro	Nº de utilizadores dos Espaços da Rede de Juventude	8000	8646	Atividades de Carnaval, Páscoa, Maus Tratos, Verão (32 atividades), Netsénior (12 turmas), Bizâncio, Capoeira, Vinhais, Dia Internacional da Juventude (skate e graffiti) e utilizadores dos espaços da Rede de Juventude.
		Taxa de realização das ações de animação programadas	100%	117%	Previstas: 35 ações; Realizadas: 41 ações.
3.2.6.5 - Projeto "Mexe-te nas Férias"	Julho a Agosto	Nº de participantes integrados no programa	420	425	Julho e Agosto.

Unidade Orgânica: **Divisão de Ação Social, Saúde e Juventude** (continuação)

Ação	Datas Previstas	Avaliação		Desempenho		
		Início / Fim	Indicador	Meta	Resultado Obtido	Observações
3.2.7.1 - Programa de Orientação Escolar e Profissional	Janeiro a Dezembro		Taxa de resposta no âmbito da Orientação Escolar e Profissional	100%	100%	
3.2.7.2 - Programas de promoção da inserção profissional e de emprego protegido	Janeiro a Dezembro		Nº de ofertas de trabalho negociadas no âmbito do GIP	1200	1343	
7.1.1.42 - Assegurar a satisfação dos clientes (participantes e parceiros) nos eventos e projetos	Janeiro a Dezembro		Grau de satisfação dos clientes	≥ 4	3,82	Avaliação da satisfação dos projetos: FES/ Parceiros (4 valores); BLVO/ Parceiros (3,82 valores); BLVO/ Participantes (3,63 valores).

Unidade Orgânica: **Divisão de Desporto**

Ação	Datas Previstas Início / Fim	Avaliação		Desempenho	
		Indicador	Meta	Resultado Obtido	Observações
1.4.3.2 - Requalificação de Equipamentos Desportivos	Maio a Dezembro	Instalação de equipamentos de manutenção (P/R)	1 Circuito	0	Não concretizado por razões orçamentais.
3.1.1.4 - Programas de Promoção da Atividade Física e da Adoção de Estilos de Vida Saudáveis	Janeiro a Dezembro	Nº de entidades parceiras do Concelho de Oeiras	15 Parceiros	15	
3.1.1.5 - Publicações Técnicas, Estudos e Projetos em Parcerias Científicas	Setembro a Dezembro	Data entrega do relatório final de atualização da Carta do Desporto	Até 30 de Junho de 2013	Dezembro 2013.	
3.1.2.1 - Programas de Promoção e Desenvolvimento de Modalidades Desportivas	Janeiro a Dezembro	Nº de Provas do Programa de Promoção do Atletismo	14 Provas	14	
3.1.3.1 - Organização de Eventos de Promoção Desportiva	Janeiro a Dezembro	Variação de entidades parceiras nos eventos Mexa-se na Marginal, Marginal 'Noite, Triatlo do Ambiente, Corrida do Tejo e Marginal sem Carros, face a 2012.	De 74 para 82 entidades	90	
3.2.6.3 - Projeto "Mexete nas Férias"	Julho a Agosto	Nº de atividades desportivas integradas no programa	15 Atividades desportivas e 1 ação de promoção do espírito desportivo.	16	

Unidade Orgânica: **Divisão de Desporto** (continuação)

Ação	Datas Previstas	Avaliação		Desempenho	
		Indicador	Meta	Resultado Obtido	Observações
3.2.6.4 - Projeto "Jovens com Valores"	Janeiro a Dezembro	Nº de atividades desportivas e de promoção do espírito desportivo integradas no programa	15 Atividades desportivas e 1 ação de promoção do espírito desportivo.	15	
3.2.9.1 - Programa de apoio à Manutenção da Atividade Desportiva Regular do Associativismo Desportivo	Janeiro a Dezembro	% Execução do orçamento disponível para esta finalidade (PROMAD)	80%	90%	
		N.º de projetos monitorizados	3	0	
7.1.1.21 - SGQ - Assegurar a satisfação dos clientes (participantes e parceiros) nos eventos e projetos	Janeiro a Dezembro	Grau de satisfação dos clientes	≥ 4	4,25	Avaliação da satisfação dos projetos "Mexa-se na Marginal"/ Parceiros (4,13 valores), "Marginal à Noite"/ Participantes (4,20 valores) e Travessia António Bessone Basto/ Participantes (4,42 valores).

Unidade Orgânica: Departamento de Patrimônio Histórico, Cultura e Bibliotecas

Ação	Datas Previstas	Avaliação		Desempenho	
		Indicador	Meta	Resultado Obtido	Observações
4.1.1.1 - Implementação de modelo integrado de gestão de instalações geridas pelas Unidades Orgânicas (Artifax, Manutenção, GES, TAX)	Jan. - Dez.	% de ações relacionadas com manutenção inseridas na aplicação	75% Pedidos de reparação	70%	
		% de ações relacionadas com reservas de auditórios (DBDI e DCT) inseridas na aplicação	90% Pedidos de auditórios	70%	
4.1.5.2 - Divulgação da atividade cultural para atração e fidelização de públicos	Jan. - Abril	Prazo apresentação de plano interno de ofertas de serviços para público infantil/familiar	<15 Abril	10-abr	
		% Cumprimento do plano de promoção das ações para público infantil/familiar	100%	100%	
10.1.1.13 - Implementação de ferramentas de gestão para sistematização de dados sobre a atividade da UO	Jan.- Dez.	Nº de iniciativas do plano anual de atividades com aplicação das ferramentas de gestão	5 Iniciativas	5 Iniciativas	

Unidade Orgânica: **Divisão de Património Histórico e Museológico**

Ação	Datas Previstas	Avaliação		Desempenho	
		Indicador	Meta	Resultado Obtido	Observações
2.2.1.1 - Ações de recuperação de património histórico	2º Trimestre	Prazo conclusão da obra de recuperação da Cabeça do Cão e Fonte de Neptuno	30-Jun	100%	
	Jan-Dez	Prazo conclusão das obras dos dois projetos de recuperação a lançar	3 Meses após adjudicação	-	
	Jan-Jun	Prazo conclusão da obra do Restauro do Monumento "Presença do Soldado Português em África"	30 Jun.	100%	
4.1.2.1 - Investigação e produção de conteúdos relativos ao património histórico-cultural do Concelho	Abril a Novembro	Nº de subtemas investigados sobre o quotidiano do século XVIII em Oeiras	3 Subtemas	3	
	Abril a Dezembro	Prazo de elaboração de trabalhos escritos e apresentação ao público generalista de cada subtema	Até 31-12-2013	30-dez	
	Janeiro a Dezembro	Nº temas investigação Monofolhas do MPN para 2012	4	4	

Unidade Orgânica: **Divisão de Patrimônio Histórico e Museológico** (continuação)

Ação	Datas Previstas	Avaliação		Desempenho	
		Início / Fim	Indicador	Meta	Resultado Obtido
4.1.3.1 - Ações de promoção e divulgação do Patrimônio	Janeiro a Dezembro	Nº de Seminários de acordo com o plano de atividades	3	3	
4.1.4.1 - Ações de dinamização de espaços patrimoniais	Janeiro a Dezembro	Taxa de execução das ações de dinamização do Patrimônio Histórico-Cultural	95%	95%	
		Taxa de participação nas iniciativas com inscrição	75%	95%	
7.1.1.22 - Assegurar a satisfação dos participantes nos eventos e projetos	Janeiro a Dezembro	Grau de satisfação	≥ 4,5	4,7	
9.1.5.25 - Assegurar a boa execução orçamental	Janeiro a Dezembro	Taxa de execução	97% de taxa de cabimento e 60% de compromissos	98%	100% Cabimentos, 96% de compromissos

Unidade Orgânica: **Divisão de Cultura e Turismo**

Ação	Datas Previstas	Avaliação		Desempenho		
		Início / Fim	Indicador	Meta	Resultado Obtido	Observações
4.1.1.2 - Planejamento, gestão e manutenção de equipamentos culturais	Janeiro a Dezembro		Grau cumprimento programação anual prevista para Galerias	90%	100%	
			Grau cumprimento Programação Serviço Educativo	90%	100%	
			Data de conclusão da programação cultural (por semestre)	1º Semestre até 31-1-2013 e 2º semestre até 30-05-2013	10/Jan/2013 10/Jan/2013	
4.1.3.2 - Plano de Ação no domínio das artes visuais, artes do espetáculo, cultura popular e tradição, cinema e audiovisual	Janeiro a Dezembro		Grau cumprimento da programação cultural	95%	100%	
			Taxa de participação em eventos com bilheteira	65%	63,80%	



Unidade Orgânica: **Divisão de Cultura e Turismo** (continuação)

Ação	Datas Previstas	Avaliação		Desempenho	
		Início / Fim	Indicador	Meta	Resultado Obtido
4.1.6.2 - Estabelecimento de parceria com os agentes culturais para o desenvolvimento do conceito de programação cultural em rede	Janeiro a Abril	Prazo de apresentação proposta de sistema de partilha e difusão de informação dos agentes culturais do concelho.	30 de Abril	30-04-2013	
	Maio a Outubro	Prazo implementação do sistema de partilha e difusão de informação dos agentes culturais do concelho.	Até 31 de Out.	26-10-2013	
6.1.1.1 - Participação em feiras, eventos e ações turísticas	Janeiro a Dezembro	Prazo elaboração de plano de ação para o turismo e turismo gastronómico.	Final do 1º quadri-mestre	30-abr	
		% Realização ações do plano	90% das ações do plano	70%	
7.1.1.23 - Assegurar a satisfação dos participantes nos eventos e projetos	Janeiro a Dezembro	Grau de satisfação	≥ 4	4	
9.1.5.26 - Assegurar a boa execução orçamental	Janeiro a Dezembro	% De execução	90% taxa de cabimento e 75% de compromissos	91,65% 89,65%	

Unidade Orgânica: **Divisão de Bibliotecas, Documentação e Informação**

Ação	Datas Previstas	Avaliação		Desempenho	
		Início / Fim	Indicador	Meta	Resultado Obtido
4.1.1.3 - SGQ - Gestão de equipamentos, instalações e serviços da Rede de Bibliotecas Municipais	Janeiro a Dezembro	Varição nº de empréstimos na RBMO (base: 105.776)	Aumento 3%	5%	
		Varição nº sessões nos Espaços Multimédia (base: 56.794)	Aumento 3%	12%	
4.1.1.6 - Serviço de Apoio às Bibliotecas Escolares	Janeiro a Dezembro	Nº de ações formativas	10	5	
		% de documentos tratados face ao nº. de documentos recebidos para tratamento técnico	50%	100%	
4.1.2.3 - SGQ - Gestão e qualificação das coleções da RBMO	Janeiro a Dezembro	Tempo decorrido entre a receção de documentos e a disponibilização ao público	Até 4 dias úteis após a receção dos documentos	4	
		% de realização de novos registos bibliográficos referentes a ofertas	70%	70%	

Unidade Orgânica: **Divisão de Bibliotecas, Documentação e Informação** (continuação)

Ação	Datas Previstas	Avaliação		Desempenho	
		Início / Fim	Indicador	Meta	Resultado Obtido
4.1.2.4 - Disponibilização da informação produzida pela imprensa local e regional	Janeiro a Dezembro	Grau de satisfação nas respostas aos pedidos de informação	≥ 4	4	
		Nº de registos enquadrados na nova estrutura do X-arq.	200/mês	200	
4.1.3.3 - SGQ - Desenvolvimento e consolidação da programação regular e continuada para JI e escolas, público familiar e públicos jovem e adulto	Janeiro a Dezembro	Média de participantes	25	25	
		Nº de ações para JI e escolas	350	371	
		Nº de ações para público familiar	60	72	
		Nº de ações para públicos jovens e adulto	90	150	
		Grau de satisfação	≥ 4	4	
		Média de participantes	15	13	
4.1.3.6 - SGQ - Desenvolvimento e consolidação de programas formativos na área da promoção e mediação da leitura e das literacias	Janeiro a Dezembro	Nº de ações	40	56	
		Grau de satisfação	≥ 4,4	4,7	

Unidade Orgânica: **Divisão de Bibliotecas, Documentação e Informação** (continuação)

Ação	Datas Previstas	Avaliação		Desempenho	
		Início / Fim	Indicador	Meta	Resultado Obtido
4.1.4.2 - Desenvolvimento de programas de extensão bibliotecária e cultural	Janeiro a Dezembro	Média de participantes	15	147	Comtemplada a abertura do Espaço Biblioteca no Porto de Recreio de Oeiras (Agosto-Outubro)
		Nº de ações	10	12	
		Grau de satisfação	≥ 4	4,7	
4.1.6.3 - Consolidação e alargamento da rede de parcerias	Janeiro a Dezembro	Nº de novas parcerias	2	0	
7.1.1.24 - SGQ - Aplicação de inquérito de avaliação dos serviços aos utilizadores da RBMO	Janeiro a Dezembro	Grau de satisfação	≥ 4,2	4	
9.1.5.27 - Assegurar a boa execução orçamental	Janeiro a Dezembro	Taxa de execução	95% de taxa de cabimento e 85% de compromissos	Cab.: 67,08 % Comp: 66,69 %	

Unidade Orgânica: Departamento de Educação

Ação	Datas Previstas	Avaliação		Desempenho	
		Início / Fim	Indicador	Meta	Resultado Obtido
1.4.6.5 - Apetrechamento das EB1 e JI	Março a Setembro	Taxa execução face ao planeado (tendo por base o compromisso)	80%	41%	
1.4.6.6 - Criação e carregamento da base de dados das infraestruturas e equipamentos educativos (Pré-Escolar e 1º Ciclo)	Janeiro a Dezembro	% de estabelecimentos inseridos na base de dados	100%	25%	
4.3.2.1 - Controlo de qualidade do serviço de refeitórios escolares de gestão municipal	Janeiro a Dezembro	% de ações de inspeção e de visitas de acompanhamento -(30 ações previstas)	85%	93%	Jan - 24 ações; Fev - 24 ações; Mar - 30 ações; Abr - 24 ações; Maio - 27 ações; Junho - 15 ações; Julho - 34 ações; Agosto - 0 ações; Setembro - 41 ações; Outubro - 37 ações; Novembro - 29 ações; Dezembro - 21 ações
4.3.2.2 - Apoio ao funcionamento dos refeitórios escolares de gestão não municipal	Janeiro a Agosto	% de participação (R/P)	90%	108%	
4.3.3.1 - Atribuição de subsídios no âmbito da Ação social escolar (posicionamento dos alunos por escalão do ASE, refeições, livros e material escolar e transportes escolares)	Março a Julho	% de auditorias a Agrupamentos Escolares	≥ 25% dos Agrupamentos existentes		
4.3.4.1 - Atribuição de bolsas de estudo ao abrigo dos programas de geminação com outros municípios (cumprimento de pré-requisitos))	Janeiro a Dezembro	Taxa de bolsas atribuídas (Nº bolsas atribuídas / Nº bolas previstas)	90%	68%	

Unidade Orgânica: **Departamento de Educação** (continuação)

Ação	Datas Previstas Início / Fim	Avaliação		Desempenho	
		Indicador	Meta		
4.3.4.2 - Atribuição de bolsas de estudo a alunos residentes no concelho (cumprimento de pré-requisitos))	Janeiro a Dezembro	Taxa de bolsas atribuídas (Nº bolsas atribuídas / Nº bolas previstas)	90%	90%	Observações
4.3.4.3 - Atribuição de bolsas de estudo a colaboradores do município (cumprimento de pré-requisitos))	Janeiro a Dezembro	Taxa de bolsas atribuídas (Nº bolsas atribuídas / Nº bolas previstas)	90%	95%	
4.3.5.1 - Criação de sistemas de gestão dos espaços educativos e dos serviços prestados na escola	Janeiro a Setembro	Nº de atualizações de conteúdos do Portal da Educação	400 Atualizações	659	Jan - 38 atualizações; Fev - 31 atualizações; Mar - 53 atualizações; Abr - 16 atualizações; Maio - 54 atualizações; Junho - 191 atualizações; Julho - 115 atualizações; Agosto - 35 atualizações; Setembro - 112 atualizações; Outubro - 78 atualizações; Novembro - 43 atualizações; Dezembro - 5 atualizações
4.3.6.1 - Monitorização dos serviços prestados pelas entidades contratadas, em articulação com os Agrupamentos	Janeiro a Dezembro	Nº de ações de Monitorização (reuniões de coordenação com os agrupamentos/escolas, empresa, conferência de taxas de assiduidade e absentismo)	85 Ações	20	
4.3.7.1 - Promoção de projetos de iniciativa municipal	Janeiro a Dezembro	Nº de escolas abrangidas	20 Escolas	32	
4.3.7.2 - Monitorização de projetos de iniciativa municipal	Janeiro a Dezembro	Nº de ações de monitorização (reuniões, visitas de acompanhamento e relatórios)	25 Ações	45	

Unidade Orgânica: **Departamento de Educação** (continuação)

Ação	Datas Previstas	Avaliação		Desempenho	
		Início / Fim	Indicador	Meta	Resultado Obtido
4.3.8.1 - Apoio ao funcionamento dos Centros de Tempos Livres	Fevereiro a Agosto	% de CTLs monitorizados (universo de 29)	75%	100%	
4.3.8.2 - Desenvolvimento dos serviços de prolongamento de horário nos JI's	Janeiro a Novembro	Grau de satisfação dos Encarregados de Educação	≥ 4		
7.1.1.45 - Aplicação de inquérito de satisfação aos parceiros do DE	Janeiro a Dezembro	Grau de satisfação dos parceiros	≥ 4		

Entidade Empresarial Municipal: **Oeiras Viva, E.E.M.**

Ação	Datas Previstas Início / Fim	Avaliação		Desempenho	
		Indicador	Meta	Resultado Obtido	Observações
1.1.OV.1 - Desenvolvimento do centro de atividades náuticas	2013	Jan-13	Dez-13	100%	
1.4.OV.1 - Otimização do número de lugares	2013	Jan-13	Dez-13	100%	
3.1.OV.1 - Escola de Vela (Ensino de Vela)	2013	Jan-13	Dez-13	100%	
3.1.OV.2 - Escola de Vela (Vela Adaptada)	2013	Jan-13	Dez-13	100%	
3.1.OV.3 - Programa "Férias Vivas" - programa de ocupação de tempos livres em períodos de pausa escolar (Natal, Páscoa e Verão)	2013	Mar-13	Dez-13	100%	
6.1.OV.1 - Criação de base de dados de informação de infraestruturas náuticas do concelho	2013	Jan-13	Dez-13	100%	
6.2.OV.1 - Promoção de eventos de desporto náutico nacionais e internacionais	2013	Jan-13	Dez-13	100%	
8.1.OV.1 - Promoção e divulgação externa do Porto de Recreio	2013	Jan-13	Dez-13	100%	
10.3.OV.1 - Candidatura e execução de atividades formativas do plano da Bandeira Azul	2013	Mar-13	Nov-13	100%	



Entidade Empresarial Municipal: **Parques Tejo, E.E.M.**

Ação	Datas Previstas	Avaliação		Desempenho	
		Início / Fim	Indicador	Meta	Resultado Obtido
1.4.PT.1 - Abertura de Concursos em Concessão para a Conção, Construção e Exploração dos Parques para Residentes em: Linda-a-Velha - Lg. Pirâmide	2011 a 2021	Concurso de Empreitada Parque Pirâmide - 100%	20%	2%	Aguarda aprovação do projeto pela CMO
1.4.PT.1 - Promover a Construção e Exploração do Parque de Estacionamento Navegantes em Paço de Arcos	Abril	Construção - 90% Aprovação de regulamentos pela CMO - 10%	100%	100%	
1.4.PT.1 - Promover a Construção e Exploração do Parque de Estacionamento Luciano Cordeiro em Paço de Arcos	Setembro	Construção - 90% Aprovação de regulamentos pela CMO - 10%	100%	100%	
5.1.PT.3 - Alargamento das ZEDL's de Miraflores e Paço de Arcos	2013	Aprovação CMO - 20% Aquisição Parquímetros - 50% Implementação - 30%	100%	50%	
7.3.PT.1 - Novo Site da Empresa	2013	Conclusão - 100%	100%	90%	Em desenvolvimento
7.3.PT.2 - Otimizar o processo de atribuição do Dístico de Residente	Ação Continuada	Diminuição das reclamações - 100%	100%	100%	Em atualização

Entidade Empresarial Municipal: **Parques Tejo, E.E.M.** (continuação)

Ação	Datas Previstas	Avaliação		Desempenho	
		Início / Fim	Indicador	Meta	Resultado Obtido
7.3.PT.4 - Formação técnica e comportamental dos Agentes de Fiscalização	Ação Continuada	Análise de formação a desenvolver - 20% Realização da Formação - 80%	100%	100%	Em desenvolvimento
9.1.PT.1 - Aumentar a capacidade de autofinanciamento da Empresa	Ação Continuada	Apuramento trimestral	100%	100%	Em desenvolvimento
10.1.PT.1 - Consolidar/desenvolver a Contabilidade Analítica	Ação Continuada	Analisar a Contabilidade Analítica - 80% Ajustar ou manter o modelo atual - 20%	100%	70%	Em desenvolvimento
10.1.PT.1 - Aquisição de reboque de viaturas	Março a Agosto	Aquisição do Reboque - 80% Legalização - 20%	100%	100%	
10.2.PT.1 - Cooperação com as entidades de Autoridade Pública do Concelho	Ação Continuada	Desenvolver mensalmente cooperação com as Entidades de Autoridade Pública - 8,33%	100%	100%	Em desenvolvimento

